

Baby Hug 5in1 Pro

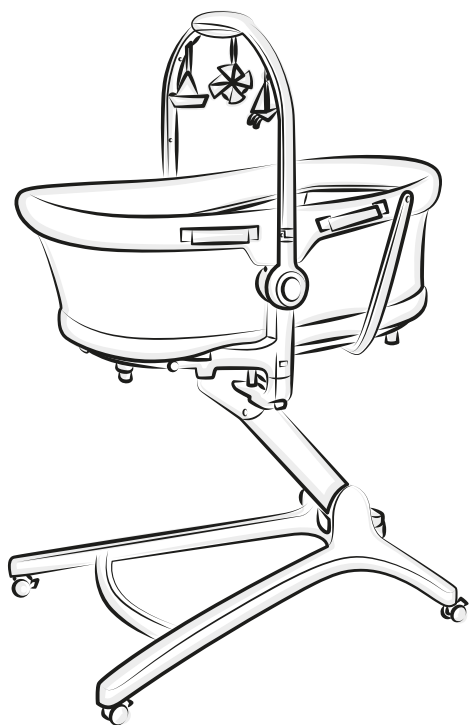

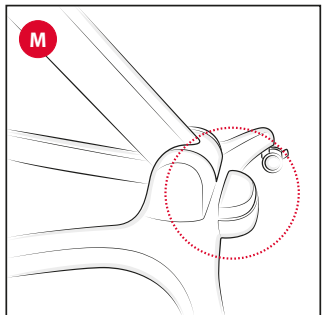

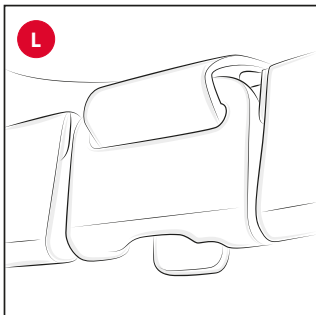

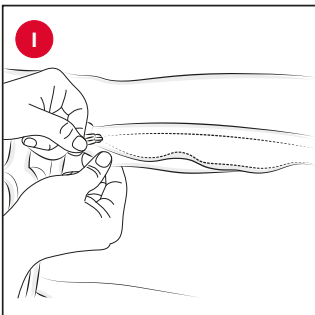
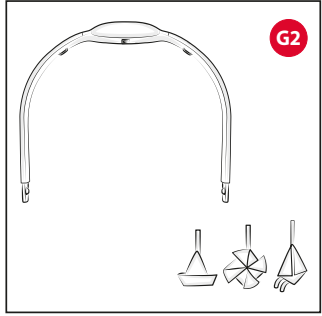
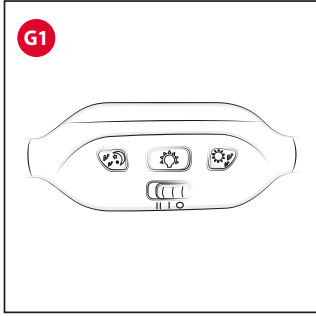
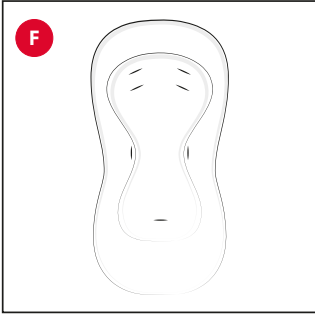
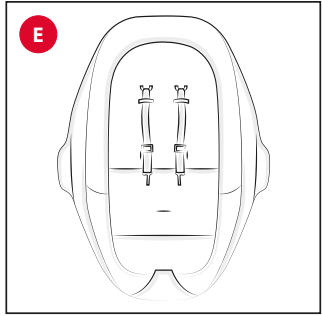
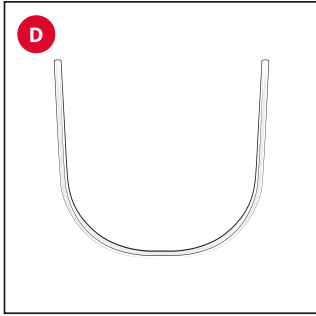
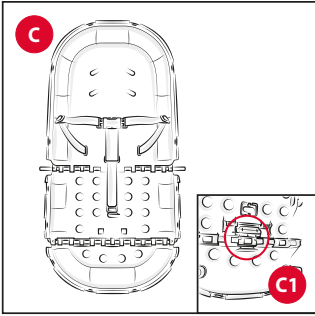
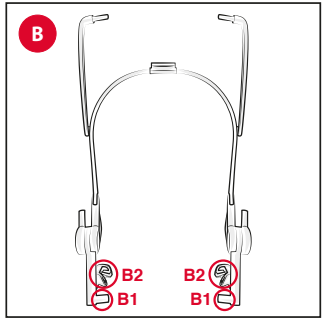
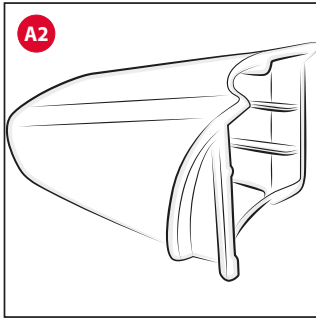
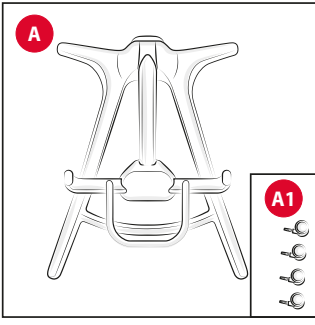
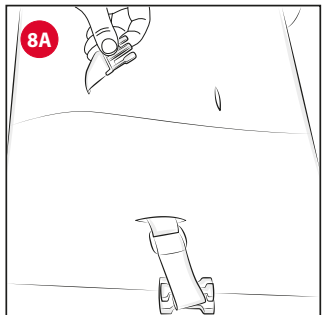
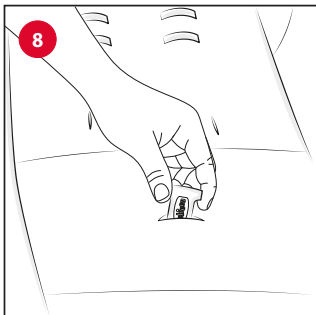
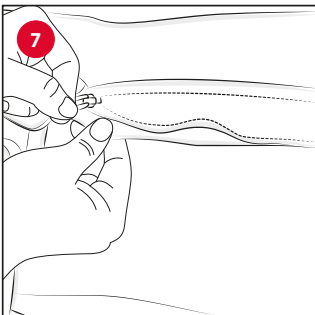
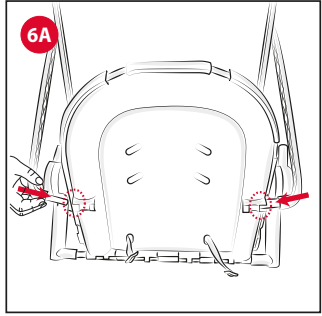
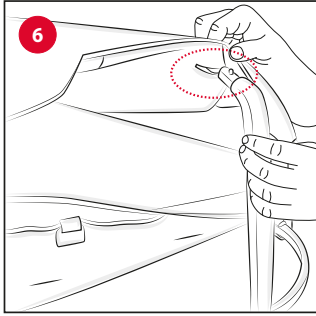
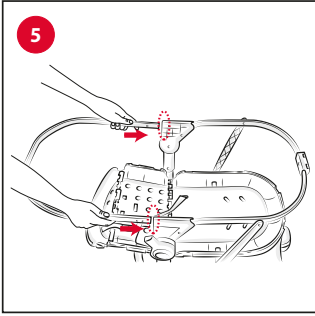
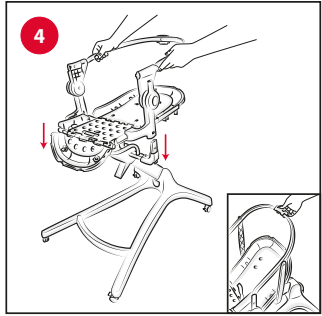
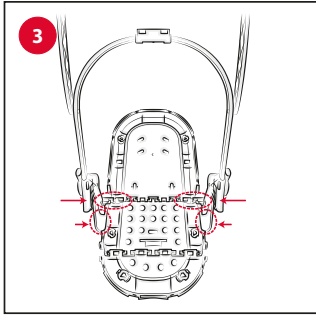
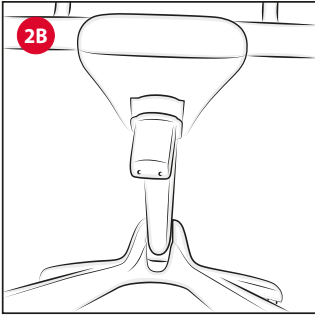
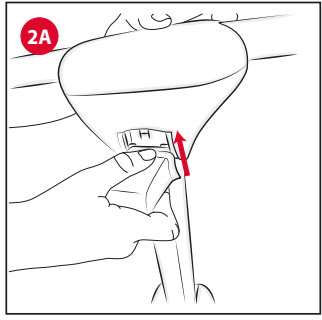
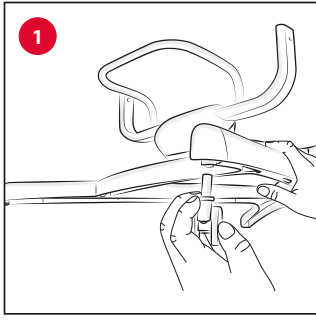
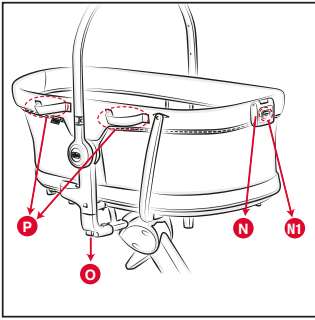
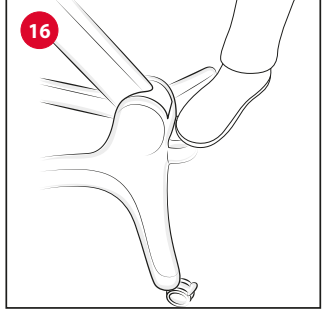
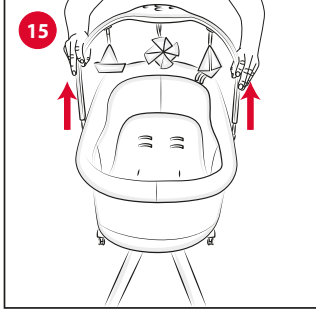
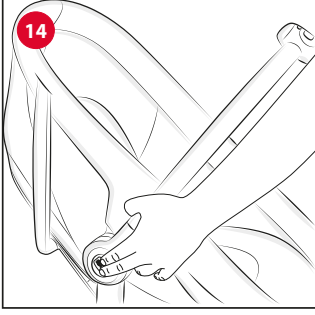
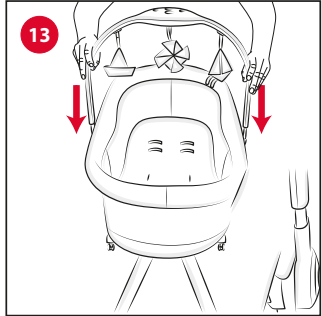
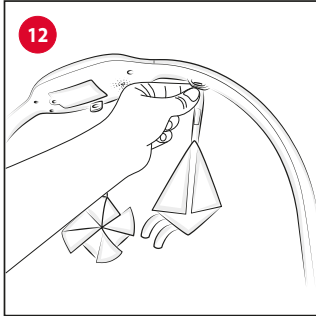
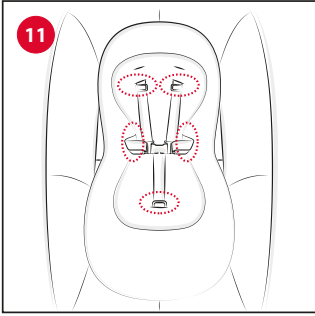
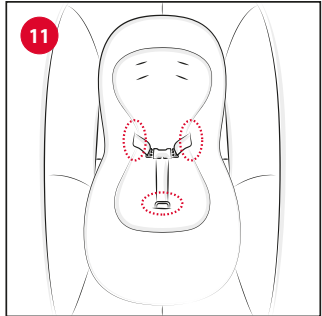
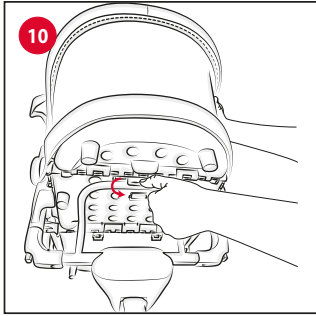
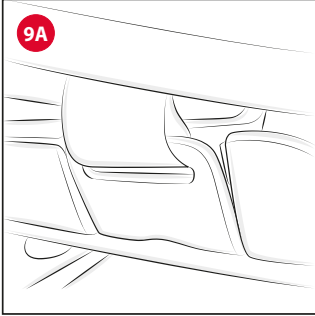
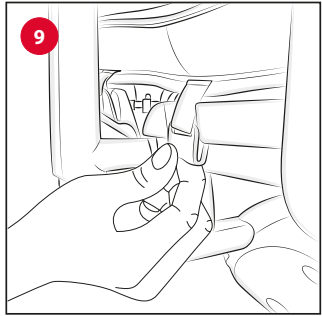
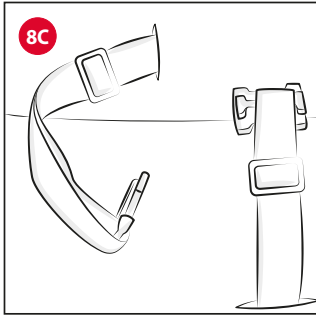
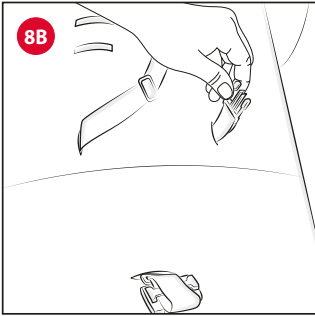

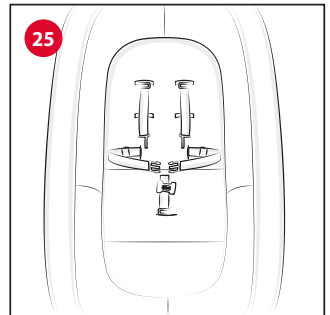
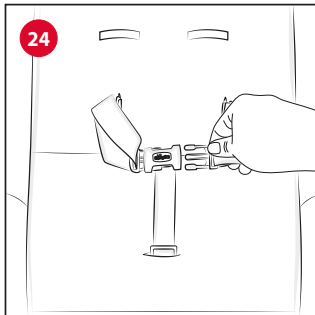
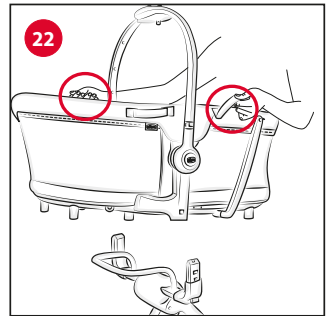
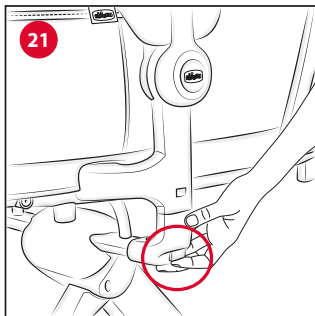
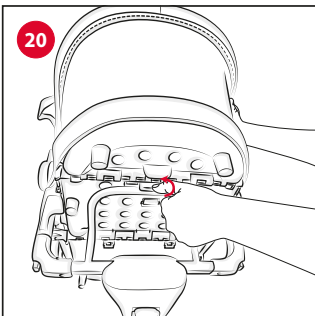
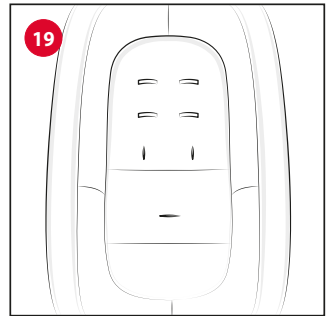
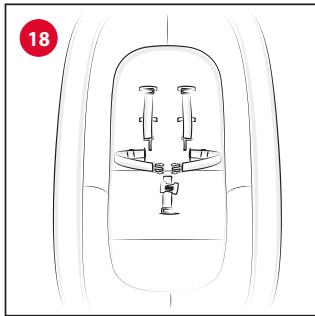
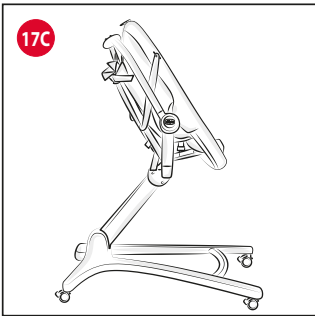
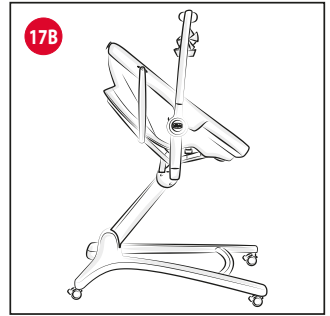
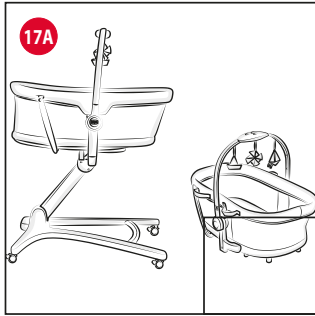
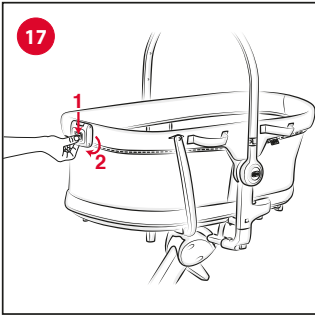

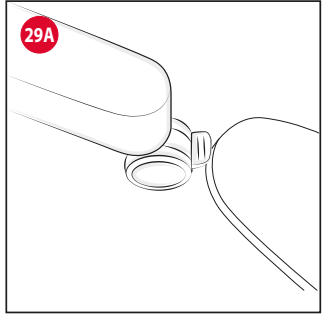
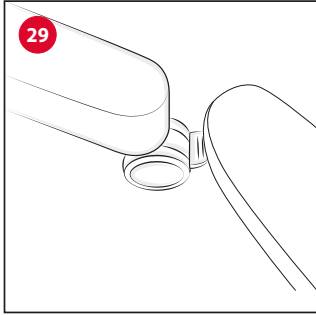
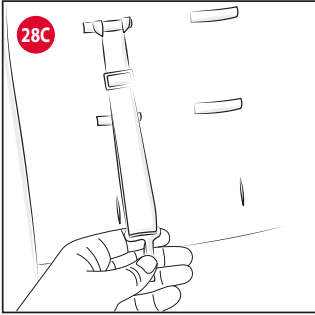
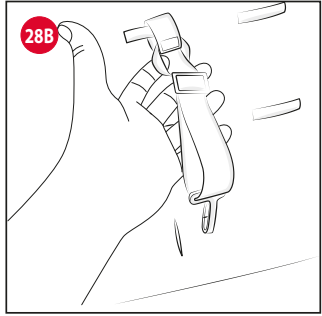
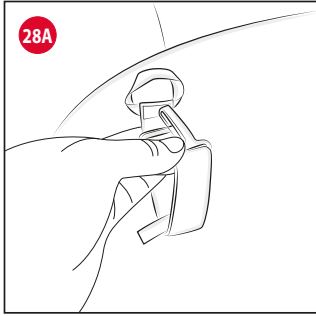
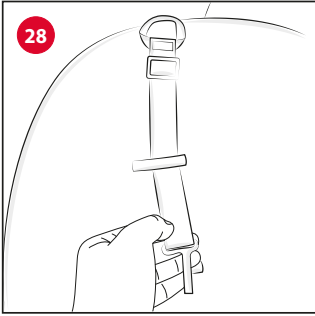
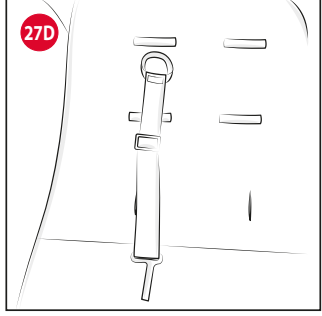
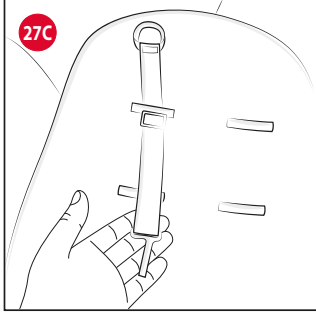
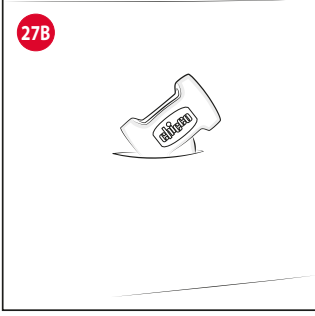
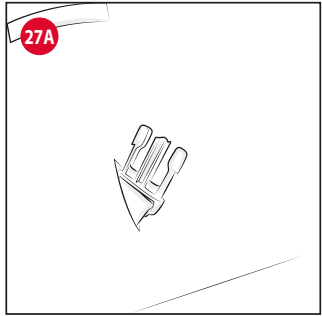
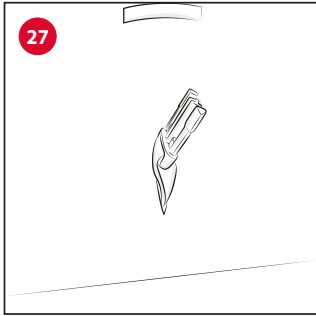
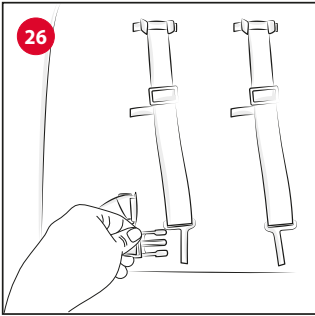

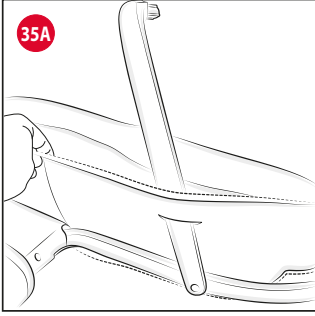
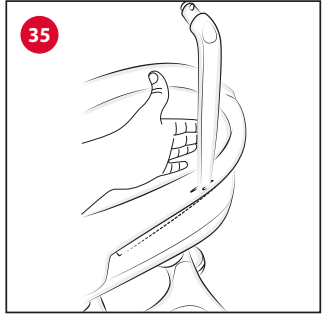
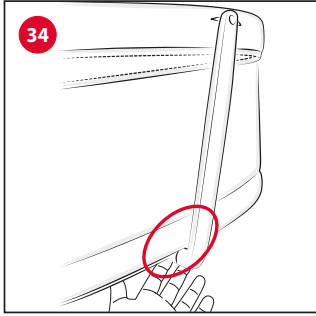
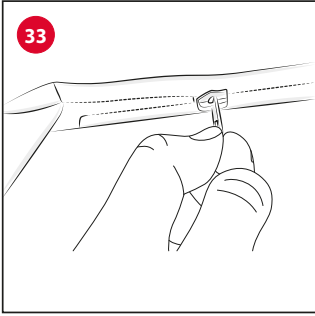
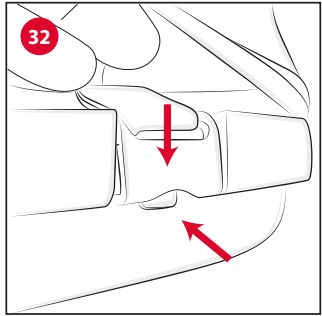
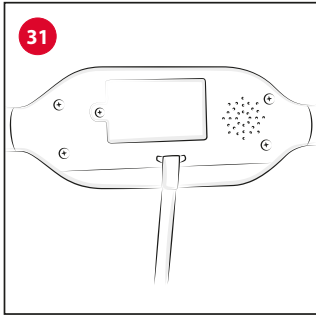
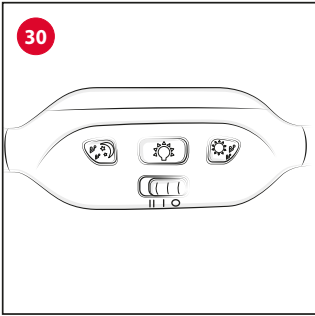

UK ІНСТРУКЦІЯ З ЕКСПЛУАТАЦІЇ

BABY HUG PRO 5 IN 1 можна використовувати як колиску / знімну колиску / шезлонг / стільчик для годування / перший стілець.

- **Варіант «Колиска»:** придатна для використання від народження допоки дитина буде в змозі сидіти самостійно (у віці 5-6 місяців) та до досягнення ваги максимум 9 кг.
- **Варіант «Знімна колиска»:** придатна для використання від народження допоки дитина буде в змозі сидіти самостійно (у віці 5-6 місяців) та до досягнення ваги максимум 9 кг.
- **Варіант «Шезлонг»:** придатний для використання від народження допоки дитина навчиться сидати самостійно (приблизно у віці 5-6 місяців до досягнення ваги максимум 9 кг).
- **Варіант «Стільчик для годування»:** дозволяє, коли дитина в змозі сидіти самостійно (приблизно у віці 6 місяців) до 36 місяців та до досягнення ваги максимум 15 кг.
- **Варіант «Перший стілець»:** дозволяється використовувати, коли дитина може ходити та здатна самостійно сидати та вставати (приблизно у віці 10-12 місяців) до досягнення максимальної ваги 18 кг.

ЗАСТЕРЕЖЕННЯ

- **УВАГА:** Виріб призначено лише для домашнього використання.
- **УВАГА:** ЩОБ УНИКНУТИ РИЗИКУ УДУШЕННЯ, ЗНИМІТЬ ПЛАСТИКОВІ ПОКРИТТЯ, ПЕРШ НІЖ ВИКОРИСТОВУВАТИ ВИРІБ. ПЛАСТИКОВІ ПОКРИТТЯ НЕОБХІДНО ЗНИЩИТИ АБО ЗБЕРІГАТИ У НЕДОСЯЖНОМУ ДЛЯ ДІТЕЙ МІСЦІ.
- **УВАГА:** Не дозволяйте іншим дітям гратися біля виробу без нагляду.
- **УВАГА:** Складання цього виробу та всіх компонентів має виконуватися тільки дорослою особою.
- **УВАГА:** Не додавайте тасьми, щоб подовжити системи кріплення підвісних іграшок ігрової планки, та не застосовуйте ніяких вузлів/петель: це може викликати ненавмисне утворення небезпечних вузлів-зашморгів, які є джерелом удушення.
- **УВАГА:** Підвіска для іграшок завжди має використовуватися під наглядом з боку дорослого.
- **УВАГА:** Регулярно перевіряйте стан зношення виробу та наявність розривів. В разі пошкодження не використовуйте ігрову планку та підвісну іграшку та зберігайте її в недоступному для дітей місці.
- При тривалому перебуванні на сонці можлива зміна кольору виробу. Після тривалого перебування виробу при високих температурах зачекайте кілька хвилин перед тим, як покласти дитину в ліжечко.
- Користувачі виробу повинні добре знати принципи його роботи.
- Ніколи не використовуйте виріб без оббивки.
- Не використовуйте виріб для кількох малюків одно-

часно.

- Не залишайте у виробі дрібні речі, щоб уникнути їх проковтування дитиною.
- Операції з розкладання, регулювання та складання виробу мають виконуватись виключно дорослою особою.
- Коли дитина знаходиться у виробі, встановлюйте його лише на горизонтальній та стійкій поверхні.
- Ніколи не встановлюйте виріб поблизу сходів, сходиць або на килимах.
- Не вішайте на каркас виробу сумки або вантажі, щоб розбалансувати його.
- Не виконуйте операції розкладання та складання виробу, коли дитина знаходиться всередині.
- Перед збиранням переконайтеся в тому, що виріб та всі його деталі не пошкоджені при транспортуванні. В іншому випадку не користуйтеся виробом і тримайте його в недоступному для дітей місці.
- Забороняється використання не схвалених виробником запасних частин або аксесуарів.
- Під час використання виробу колеса завжди мають бути заблоковані.
- Після зняття коліски з каркаса, зберігайте каркас у недоступному для дитини місці
- Тримайте виріб подалі від дітей, коли ви ним не користуєтесь.

0 ÷ 6 М ВАРІАНТ «КОЛИСКА»

ВАЖЛИВО: УВАЖНО ПРОЧИТАЙТЕ ТА ЗБЕРЕЖІТЬ ДЛЯ ВИКОРИСТАННЯ В МАЙБУТНЬОМУ.

ЗАСТЕРЕЖЕННЯ

- **УВАГА:** У варіанті коліски необхідно повністю зняти ремені безпеки, та забезпечити їх зберігання у недоступному для дитини місці.
- **УВАГА:** Не використовуйте цей виріб, не прочитавши спочатку інструкцію з експлуатації.
- **УВАГА:** Дозволяється використовувати виріб для дитини віком від народження і до 6 місяців, до досягнення ваги не більше 9 кг.
- **УВАГА:** Слід припинити використання виробу для дитини, яка в змозі самостійно сидіти, ставати на коліна або підводитись на ноги.
- **УВАГА:** Розміщення будь-якого додаткового виробу може спричинити удушення.
- Виріб завжди необхідно встановлювати на рівній горизонтальній поверхні. Ні в якому разі не залишайте виріб з дитиною на похилій поверхні.
- **УВАГА:** Виріб готовий до використання, лише коли задіяні всі механізми блокування. Уважно перевірте,



щоб вони були задіяні до використання виробу.

- **УВАГА:** Не використовуйте виріб з пошкодженими, відірваними або відсутніми деталями.
- **УВАГА: НЕ ВИКОРИСТОВУЙТЕ** виріб, якщо якась деталь відсутня, пошкоджена або поламана. Звертайтеся у компанію Artsana SPA за запасними частинами та інструкціями з експлуатації у разі необхідності. Не замінюйте відсутні, пошкоджені або розірвані деталі неоригінальними деталями та деталями, не схваленими компанією Artsana SPA.
- **УВАГА:** Не забувайте про ризик опіків сигаретами, відкритим вогнем і іншими джерелами тепла, такими як електричні печі, газові печі і т. ін. поблизу колиски.
- Всі деталі завжди мають бути правильно з'єднані; крім того зверніть увагу на те, щоб не було розстібнутих блискавок, оскільки в них можуть застрягати частини тіла або одягу дітей (шнурки, шийні пов'язки, стрічки на сосках для новонароджених тощо), створюючи таким чином небезпеку удушення.
- Товщина матраца має бути такою, щоб висота по вертикалі (верхня поверхня матраца до верхнього края бічних сторін виробу) становила не менше 200 мм.
- Під час використання виробу колеса завжди мають бути заблоковані.
- **УВАГА:** Не ставте цей виріб поруч з іншим виробом, який може створювати небезпеку удушення, наприклад, тасьми, занавіски і т. ін. Щоб запобігти ризику удушення, не залишайте поруч з дитиною і не давайте їй речі, які мають тасьму або мотузки.
- **УВАГА:** Не кладіть у виріб більше одного матраца. Використовуйте лише матрац, який продається разом з колискою.
- **УВАГА:** Використовуйте лише матрац, який продається з цією колискою, не додавайте другий матрац, оскільки існує ризик удушення. Розмір матраца 750 x 380 x 30 мм.
- **УВАГА:** Новонароджені можуть задихнутися при використанні постільної білизни та м'яких ковдр. Не кладіть подушки або аналогічні речі під новонародженого для забезпечення більшого комфорту під час сну.
- Не залишайте всередині виробу жодних речей, які можуть зменшити його глибину.
- Не ставте колиску поруч зі стінами та перешкодами, щоб уникнути потрапляння дитини у пастку.
- Виріб необхідно тримати подалі від електричних кабелів та шнурів: не ставте виріб поруч з вікнами, де шнури, занавіски або аналогічні предмети можуть спричинити удушення дитини. Щоб запобігти ризику удушення, не залишайте поруч з дитиною і не давайте їй речі, які мають тасьму або мотузки.

0 ÷ 6 М ВАРІАНТ «ЗНІМНА КОЛИСКА»

ЗАСТЕРЕЖЕННЯ

- **УВАГА:** Не використовуйте цей виріб, не прочитавши спочатку інструкцію з експлуатації.
- **УВАГА:** У варіанті знімною колиски необхідно повністю зняти ремені безпеки, та забезпечити їх збері-

гання у недоступному для дитини місці.

- **УВАГА:** Цей виріб призначений для дитини, яка ще не в змозі сидіти самостійно, перевертатися і підніматися з опорою на руки та коліна. Максимальна вага дитини: 9 кг.
- Для якого віку: 0 – 5/6 місяців.
- **УВАГА:** Слід припинити використання виробу для дитини, яка в змозі самостійно сидіти, ставати на коліна або підводитися на ноги.
- **УВАГА:** Розміщення будь-якого додаткового виробу може спричинити удушення.
- **УВАГА:** Використовуйте виріб тільки на стійкій горизонтальній, рівній та сухій поверхні. Ні в якому разі не залишайте виріб з дитиною на похилій поверхні.
- **УВАГА:** Не дозволяйте іншим дітям гратися біля знімної колиски без нагляду з боку дорослих.
- **УВАГА: НЕ ВИКОРИСТОВУЙТЕ** виріб, якщо якась деталь відсутня, пошкоджена або поламана. Звертайтеся у компанію Artsana SPA за запасними частинами та інструкціями з експлуатації у разі необхідності. Не замінюйте відсутні, пошкоджені або розірвані деталі неоригінальними деталями та деталями, не схваленими компанією Artsana SPA.
- **УВАГА:** Не забувайте про ризик опіків сигаретами, відкритим вогнем та іншими джерелами тепла, такими як електричні печі, газові печі і т. ін. поблизу знімної колиски.
- **УВАГА:** Не кладіть у виріб більше одного матраца. Використовуйте лише матрац, який постачається разом зі знімною колискою.
- Товщина матраца має бути такою, щоб висота по вертикалі (верхня поверхня матраца до верхнього края бічних сторін виробу) становила не менше 200 мм.
- **УВАГА:** Використовуйте лише матрац, який постачається разом з цією знімною колискою. Розмір матраца 750 x 380 x 30 мм.
- **УВАГА:** Не ставте цей виріб поруч з іншим виробом, який може створювати небезпеку удушення, наприклад, тасьми, занавіски і т. ін. Щоб запобігти ризику удушення, не залишайте поруч з дитиною і не давайте їй речі, які мають тасьму або мотузки.
- Регулярно перевіряйте фізичну і конструкційну цілісність виробу. Зокрема, звертайте особливу увагу на ручки для транспортування і на дно знімної колиски. При виявленні слідів ушкодження або зношення не використовуйте виріб та тримайте його в недоступному для дітей місці.
- Не залишайте всередині знімної колиски жодних речей, які можуть зменшити її глибину.
- Не залишайте у знімній колисці нічого, що могло би становити небезпеку удушення, наприклад, м'які іграшки, подушки.
- Всі деталі завжди мають бути правильно з'єднані; крім того зверніть увагу на те, щоб не було розстібнутих блискавок, оскільки в них можуть застрягати частини тіла або одягу дітей (шнурки, шийні пов'язки, стрічки на сосках для новонароджених тощо), створюючи таким чином небезпеку удушення.





- Не ставте колиску поруч зі стінами та перешкодами, щоб уникнути потрапляння дитини у пастку.
- Виріб необхідно тримати подалі від електричних кабелів та шнурів: не ставте виріб поруч з вікнами, де шнури, занавіски або аналогічні предмети можуть спричинити удушення дитини. Щоб запобігти ризику удушення, не залишайте поруч з дитиною і не давайте їй речі, які мають тасьму або мотузки.
- **УВАГА:** Цю знімну колиску можна використовувати лише на каркасі CHICCO BABY HUG 5 в 1 PRO.
- Перш ніж класти дитину в знімну колиску, впевніться, що вона правильно закріплена на каркасі.
- Тримайте пластикові пакети подалі від дитини, щоб запобігти ризикам удушення.
- Вироби, залишені на сонці, перегріваються; зачекайте на їх охолодження і тільки потім кладіть дитину всередину.
- Рекомендується провітрювати знімну колиску після тривалого використання.
- Не можна, щоб голова дитини у знімній колиці була розташована нижче тіла.
- **УВАГА:** Виріб готовий до використання, лише коли задіяні всі механізми блокування. Уважно перевірте, щоб вони були задіяні до використання виробу.
- **УВАГА:** Новонароджені можуть задихнутися при використанні постільної білизни та м'яких ковдр. Не кладіть подушки або аналогічні речі під новонародженого для забезпечення більшого комфорту під час сну.

0 ÷ 6 М ВАРІАНТ «ШЕЗЛОНГ»

ВАЖЛИВО! УВАЖНО ПРОЧИТАЙТЕ ТА ЗБЕРЕЖІТЬ ДЛЯ ВИКОРИСТАННЯ В МАЙБУТНЬОМУ.

ЗАСТЕРЕЖЕННЯ

- **УВАГА:** Ніколи не залишайте дитину без нагляду.
- **УВАГА:** Припиніть використовувати виріб, коли дитина починає намагатися сидіти.
- **УВАГА:** Допустимий вік дитини: від народження до досягнення ваги у 9 кг (6 місяців).
- **УВАГА:** Завжди використовуйте систему безпеки.
- Завжди під час знаходження дитини у кріслі-гойдалці використовуйте системи утримання; за необхідності відрегулюйте їх довжину спеціальними регуляторами.
- **УВАГА:** Ніколи не використовуйте підвіску для іграшок, щоб переносити виріб.
- **УВАГА:** Не пересувайте і не піднімайте цей виріб з дитиною всередині.
- **УВАГА:** Ніколи не кладіть дитину спати в цьому

виробі. Цей виріб не замінює ліжечко або колиску. Для сну покладіть дитину в ліжечко або в відповідну колиску.

- **УВАГА:** Не використовуйте шезлонг з поламаними або відсутніми частинами.
- Ні в якому разі не залишайте шезлонг на нерівних поверхнях.
- Щоб не допустити ймовірності виникнення пожежі, не залишайте шезлонг поряд з джерелами тепла, електроприладами, газовою плитою, тощо.
- Обов'язково завжди перевіряйте, щоб всі компоненти були правильно встановлені і закріплені.
- Регулярно перевіряйте, щоб у виробі не було зношених частин, послаблених гвинтів, потертих матеріалів і швів, що розійшлися. негайно замінійте ушкоджені частини.
- Не встановлюйте шезлонг з дитиною біля вікон або стін, де дрти, порт'єри або інші речі можуть бути використані дитиною для вилізання вгору або можуть стати причиною удушення.
- Не встановлюйте шезлонг біля вікон або стін, щоб дитина не змогла відштовхуватися від них із подальшим ризиком втрати рівноваги і падіння.

6 ÷ 36 М ВАРІАНТ «СТІЛЬЧИК ДЛЯ ГОДУВАННЯ»

ВАЖЛИВО: УВАЖНО ПРОЧИТАЙТЕ ТА ЗБЕРЕЖІТЬ ДЛЯ ВИКОРИСТАННЯ В МАЙБУТНЬОМУ.

ЗАСТЕРЕЖЕННЯ

- **УВАГА:** Ніколи не залишайте дитину без нагляду.
- **УВАГА:** У цій конфігурації ігрова планка завжди повинна знаходитись за спинкою.
- **УВАГА:** Завжди використовуйте систему безпеки.
- **УВАГА:** Існує загроза падіння: не дозволяйте дитині підніматись на ноги на виробі.
- **УВАГА:** Не використовуйте виріб, якщо всі компоненти не зафіксовані та відрегульовані належним чином.
- **УВАГА:** Звертайте увагу на небезпеку, яку створює відкритий вогонь та інші джерела тепла, що знаходяться поруч з виробом.
- **УВАГА:** Звертайте увагу на небезпеку, пов'язану з перевертанням виробу, коли дитина відштовхується ногами від стола або будь-якого іншого предмета.
- **УВАГА:** Перед використанням перевіряйте, щоб системи утримання дитини були правильно прикріплені.
- **УВАГА:** Перед використанням завжди перевіряйте безпечність та стійкість високого дитячого стільчика.





- **УВАГА:** Перш ніж розпочати використання виробу, слід переконаватися, що всі механізми безпеки працюють правильно. Зокрема, переконайтесь, щоб стільчик був заблокований у розкладеному положенні.
- **УВАГА:** Завжди користуйтеся механізмом стоянкового гальма, коли виріб не рухається.
- Не використовуйте високий дитячий стільчик, допоки дитина не буде в змозі самостійно сидіти.
- Високий стільчик для годування рекомендується використовувати для дітей, здатних сидіти самостійно, віком від 6 до 36 місяців та вагою не більше 15 кг.
- Забороняється використовувати високий стільчик з пошкодженими, відірваними або відсутніми частинами.
- Під час розкладання та складання виробу переконайтесь, що дитина знаходиться на безпечній відстані. Здійснюючи операції регулювання (відкидання спинки), слідкуйте за тим, аби рухомі частини високого стільчика не торкалися тіла дитини.
- Використання правильно прикріплених до сидіння ременів безпеки з тканинним паховим ремнем та з жорстким розділювачем ніг є необхідним для гарантування безпеки дитини в разі використання виробу в якості стільчика для годування.
- Ніколи не пересувайте високий стільчик, якщо на ньому сидить дитина.
- Не дозволяйте іншим дітям гратися без нагляду поблизу від стільчика або залазити на нього.
- Не встановлюйте високий стільчик біля вікон або стін, де тасьма, портьєри або інші речі можуть бути використані дитиною для вилізання вгору або можуть стати причиною удушення.

- що дитина може використати його як сходинку, що загрожує падінням з вікна.
- **УВАГА:** Звертайте увагу на небезпеку, яку створює відкритий вогонь та інші джерела тепла, що знаходяться поруч з виробом.
- **УВАГА: НЕ СТАВТЕ** цей виріб поблизу вікна, тому що шнур жалюзі або шнури штор можуть задушити дитину.
- **УВАГА:** Не використовуйте виріб, якщо якась деталь поламана, порвана або відсутня.
- **УВАГА:** Забороняється використання не схвалених виробником запасних частин або аксесуарів.
- **УВАГА:** Виріб повинен розташовуватися тільки на рівних і стійких поверхнях.
- **УВАГА:** Місце, де буде використовуватись стільчик, має бути вільним від речей або меблів, які можуть перешкоджати йому або негативно впливати на його правильне використання.
- Не дозволяйте дитині підводитись на ноги на стільчику, щоб уникнути ризику падіння.
- Не саджайте на стільчик одночасно більше однієї дитини, щоб не порушити стійкість стільчика.
- Цей стільчик призначено для використання в домашніх умовах та на сухих поверхнях.
- Не змінюйте конструкцію: будь-яка зміна може погіршити безпеку виробу.
- Тривале знаходження виробу на сонці може спричинити знебарвлення тканин. Після тривалого перебування під впливом високої температури почекайте кілька хвилин, перш ніж використовувати виріб.
- Ніколи не переміщуйте стільчик, коли на ньому сидить дитина.

EN 17191: 2021

12 M+ ВАРІАНТ «ПЕРШИЙ СТИЛЕЦЬ»

ВАЖЛИВО: УВАЖНО ПРОЧИТАЙТЕ ТА ЗБЕРЕЖІТЬ ДЛЯ ВИКОРИСТАННЯ В МАЙБУТНЬОМУ.

- Допустимий вік дитини: відколи дитина може ходити та здатна самостійно сідати та вставати (приблизно у віці 10-12 місяців) до досягнення максимальної ваги 18 кг.
- **УВАГА:** Перед використанням стільчика необхідно зняти ремень безпеки (паховий ремінь та поясний ремінь) та розмістити їх у відповідних місцях. Зніміть також ігрову планку або розташуйте її за спинкою.
- **УВАГА:** Стільчик має використовуватися з повністю піднятою спинкою.
- **УВАГА:** Ніколи не залишайте дитину без нагляду.
- **УВАГА: НЕ СТАВТЕ** цей виріб поблизу вікна, тому

РЕКОМЕНДАЦІЇ З ЧИЩЕННЯ ТА ДОГЛЯДУ

- Під час прання дотримуйтесь вказівок на етикетці виробу:

- Прати вручну у холодній воді при температурі 30 °C
- Не відбілювати
- Не сушити механічним способом
- Не прасувати
- Не піддавати хімічній чистці

- Після кожного прання перевіряйте тканину і шви на міцність.
- Тривале знаходження виробу на сонці може спричинити знебарвлення тканин.

ЧИЩЕННЯ

Очищайте пластикові частини зволоженою у воді ганчіркою. Не використовувати абразивні мийні засоби або розчинники. Після контакту з водою витирайте насухо металеві частини, щоб запобігти утворенню іржі.



ДОГЛЯД

- Цей виріб потребує регулярного догляду.
- Операції з очищення і догляду мають виконуватися дорослою особою.
- Регулярно перевіряйте виріб на наявність можливих пошкоджень, поломок або відсутніх частин: в такому разі не використовуйте його.
- З метою уникнення тертя, яке може негативно вплинути на роботу виробу, запобігайте накопиченню пилу, забруднень і піску на пластмасових частинах, які пересуваються по металевим трубчастим конструкціям.
- В разі необхідності змашуйте рухомі частини сухим силіконовим маслом.
- Зберігайте виріб у сухому місці.

КОМПОНЕНТИ

Виріб надається у повністю розібраному стані, тому перевіряйте наявність компонентів, як вказано у наведеному нижче списку, і у разі відсутності будь-якої деталі звертайтеся до СЛУЖБИ ОБСЛУГОВУВАННЯ КЛІЄНТІВ компанії ARTSANA.

Складання виробу і всіх його компонентів має здійснюватися виключно дорослою особою.

A - Регульована по висоті опорна стійка

A1 - 4 колеса з гальмами

A2 - Центральна опора

B - Рама сидіння

B1 - Кріплення рами сидіння

B2 - Опори сидіння

C - Каркас сидіння

C1 - Передня страхувальна скоба

D - Трубчаста рама сидіння

E - Текстильний чохол (з плечовими ременями)

F - Ергономічна подушка

G - Ігрова планка

G1 - Кнопковий пульт зі світловими / звуковими ефектами

G2 - 3 м'які іграшки

I - Верхні блискавки текстильного чохла

L - Пластмасові кліпси

M - Педаль регулювання висоти

N - Ручка відкидання спинки

N1 - Кнопка розблокування важеля нахилу спинки

O - Кнопки від'єднання коліски від каркаса (2 од.)

P - Ручки для транспортування (4 од.)

ЗБИРАННЯ

Виріб надається у розібраному стані; щоб можна було його використовувати, необхідно виконати наступні монтажні операції:

1. Першою операцією є монтаж коліс «A1» на опорній стійці з регульованою висотою «A». Для цього поставте опорну стійку на килимок або на м'яку поверхню, щоб не зруйнувати підлогу або опорну стійку. Зберіть 4 колеса «A1», вставивши штифти у 4 отвори під опорною стійкою з регульованою висотою «A», як показано на малюнку 1.

УВАГА: Вставте штифти коліс до упору в отвори опорної стійки. Тепер можна поставити опорну стійку на землю.

2. Вставте центральну опору «A2» під шарнірним з'єднанням рами «A» (мал. 2A-2B). Виконуючи цю операцію, влентіться, щоб виріб знаходився не на максимальній висоті.

3. Вставте кріплення рами сидіння «B1» у відповідні трубки на каркас «C», поки не почуєте клацання, яке підтверджує з'єднання, а опори сидіння «B2» — у відповідні гнізда (мал. 3) так, щоб сидіння залишалось у горизонтальному положенні.

4. Встановіть блок сидіння (рама сидіння «B» з каркасом сидіння «C») на опорну стійку: вставте дві трубки опорної стійки «A» у відповідні отвори рами сидіння «B», щоб почути клацання на підтвердження повного з'єднання (мал. 4).

УВАГА: Спинка повинна бути повернута в бік педалі регулювання висоти «M», як показано на мал. 4A.

5. Вставте трубку «D» у спеціальні отвори рами сидіння «B», щоб почути клацання на підтвердження з'єднання (мал. 5).

6. Щоб одягнути текстильний чохол «E», необхідно сумістити отвори на ньому з системами утримування на каркасі сидіння «C». Пропустіть дві бічні ручки рами сидіння «B» у бічні отвори в текстильному чохла (мал. 6), вставте штирі ручок в бічні отвори спинки (мал. 6A), щоб почути клацання на підтвердження з'єднання.

УВАГА: Переконайтеся в тому, що обидві ручки встановлені правильно.

7. Пристебніть текстильний чохол «E» за допомогою двох верхніх блискавок по периметру до рами сидіння «B» (мал. 7).

8. Пропустіть паховий ремінь та поясні ремені, які знаходяться на каркасі сидіння «C» в отвори текстильного чохла «E» (мал. 8-8A-8B-8C).

9. Прикріпіть текстильний чохол «E» до нижньої частини каркаса сидіння «C», вставивши всі пластмасові кліпси у спеціальні гнізда (мал. 9-9A).

10. Зачепіть передню страхувальну скобу «C1» під сидінням, повернувши її (мал. 10)

УВАГА: Коли виріб використовується як «Колиска», «Шезлонг», «Стільчик для годування» та «Перший стілець», завжди перевіряйте, щоб передня страхувальна скоба «C1» була зачеплена під сидінням

М'ЯКА ЕРГОНОМІЧНА ПОДУШКА

11. М'яка ергономічна подушка «F» є ідеальною для використання від народження та може встановлюватися або зніматися за необхідності. Щоб прикріпити її до сидіння, розмістіть її на текстильному чохла, пропустіть паховий ремінь і поясні ремені в отвори ергономічної подушки «F» (при використанні в якості шезлонга), (мал. 11), а при використанні в якості стільчика для годування необхідно буде вставити також і плечові ремені в отвори ергономічної подушки (мал. 11A).

ІГРОВА ПЛАНКА

12. Підвісні іграшки можна чіпляти на ігрову планку, просунувши стрічки у відповідні пластмасові вуш-



ка на планці (мал. 12), пристебнувши їх застілками-липучками.

13. Встановіть ігрову планку (щоб лампочка була повернута в бік ручки відкидання спинки «**N**»), вставивши її штирі в отвори рами сидіння «**B**» (мал. 13).
14. Щоб відрегулювати нахил ігрової планки в одному з трьох можливих положень, необхідно одночасно натиснути бічні кнопки (мал. 14).
15. Щоб зняти ігрову планку, достатньо підняти її (мал. 15).

УВАГА: Збирання цієї іграшки має виконуватися тільки дорослою особою.

УВАГА: Перед кожним використанням завжди перевіряйте, щоб ігрова планка була правильно встановлена.

УВАГА: Щоб уникнути травмування внаслідок заплутування, зніміть цю іграшку, коли дитина починає намагатися встати, спираючись на руки та на коліна, щоб повзти.

РЕГУЛЮВАННЯ ВИСОТИ

16. Після того як виріб зібрано, у всіх конфігураціях, його можна регулювати по висоті. Щоб виконати цю операцію, необхідно тримати натиснутою педаль регулювання висоти «**M**» (мал. 16) та підняти або опустити сидіння до бажаної висоти.

РЕГУЛЮВАННЯ СПИНКИ

17. Спинка регулюється у чотирьох різних положеннях. Для виконання цієї операції необхідно натиснути вниз центральну клавішу «**N1**», а потім повернути ручку «**N**» вгору, утримуючи натиснутою клавішу «**N1**» (мал.17).

- Положення 1 – Варіант колиски / знімної колиски (мал. 17A)
- Положення 2/3 – Варіант шезлонга (мал. 17B)
- Положення 4 – Варіант стільчика для годування та першого стільця для сидіння за столом (мал. 17C)

Це регулювання можна здійснювати, навіть коли дитина знаходиться всередині виробу. У цьому разі виконати таку операцію буде трохи складніше.

УВАГА: Перед використанням завжди контролюйте, щоб спинка була правильно заблокована.

ВИКОРИСТАННЯ РЕМЕНІВ БЕЗПЕКИ

18. Після одягання текстильного чохла «**E**» на раму сидіння «**B**», на ньому будуть розташовані паховий ремінь, два поясні ремені та два плечові ремені (мал. 18).

19. ВАРІАНТ «КОЛИСКА»

УВАГА: Необхідно повністю зняти всі ремені безпеки, та забезпечити їх зберігання у недоступному для дитини місці (мал. 19).

20. ВАРІАНТ «ЗНІМНА КОЛИСКА»

УВАГА: Необхідно повністю зняти всі ремені безпеки, та забезпечити їх зберігання у недоступному для

дитини місці (мал. 19).

Щоб зняти колиску з каркаса, необхідно перш за все відчепити передню страхувальну скобу «**C1**» (мал. 20); потім натисніть 2 кнопки «**O**» (мал. 21) та після від'єднання колиски підніміть її за відповідну ручку «**P**» (мал. 22).

УВАГА: Не піднімайте колиску, тримаючи її за ігрову планку.

УВАГА: Під час підняття колиски будьте обережні, тримаючись за ручки (P) по діагоналі, як показано на мал 22.

УВАГА: Після зняття поставте колиску на рівну поверхню

УВАГА: Після зняття колиски спинка не повинна бути нахилена

21. ВАРІАНТ ШЕЗЛОНГА

УВАГА: необхідно використовувати триточкові системи утримування: паховий ремінь із поясними ременями (мал. 23).

22. Після розміщення дитини на сидінні, при використанні виробу в якості шезлонга, пристебніть ремені, вставивши два зубці у пряжку пахового ременя; відрегулюйте поясні ремені таким чином, щоб вони прилягали до талії дитини (мал. 24).

23. ВАРІАНТ «СТІЛЬЧИК ДЛЯ ГОДУВАННЯ»

Необхідно використовувати п'ятиточкові системи утримування: паховий ремінь із поясними ременями (мал. 25).

УВАГА: У цій конфігурації ігрова планка завжди повинна знаходитись за спинкою.

24. Розмістивши дитину на сидінні при використанні виробу в якості стільчика для годування, пристебніть ремені безпеки, вставивши два зубці в пряжку плечових ременів (мал. 26), а потім вставивши їх у пряжку пахового ременя (мал. 26A); відрегулюйте висоту плечових ременів, щоб вони прилягали до плечей дитини.

Перевірте, щоб ремені завжди були правильно пристебнуті. Для того щоб відстебнути ремінь безпеки, натисніть та потягніть бічні зубці.

УВАГА: Під час використання завжди застебайте ремені безпеки, вставляючи їх у паховий ремінь. Перевіряйте правильність натягування та правильність фіксації.

25. ВАРІАНТ «ПЕРШИЙ СТИЛЕЦЬ»

УВАГА: Перед використанням кріселя необхідно прибрати ремені безпеки (паховий ремінь та поясний ремінь) та сховати їх у під відповідними отворами у чохлах (мал. 27-27A-27B-27C-27D). Зніміть також ігрову планку або розташуйте її за спинкою.

26. Відрегулюйте висоту сидіння, як описано у пункті 16 параграфа «РЕГУЛЮВАННЯ ВИСОТИ»; спинка має бути повністю піднята, як зазначено у пункті 17 параграфа «РЕГУЛЮВАННЯ СПИНКИ».

УВАГА: Перед використанням завжди контролюйте, щоб спинка була правильно заблокована.



ARTSANA S.p.A. - Via Saldarini Catelli, 1 - 22070 Grandate (CO) - Italy
Tel. (+39) 031 382 111 - Fax (+39) 031 382 400 - www.chicco.com



46 087076 000 000_2329