



MyFit™

Harness+Booster™

## Інструкція

Для подальшого використання  
ЗБЕРІГАЙТЕ ІНСТРУКЦІЮ  
у відсіку в передній частині сидіння

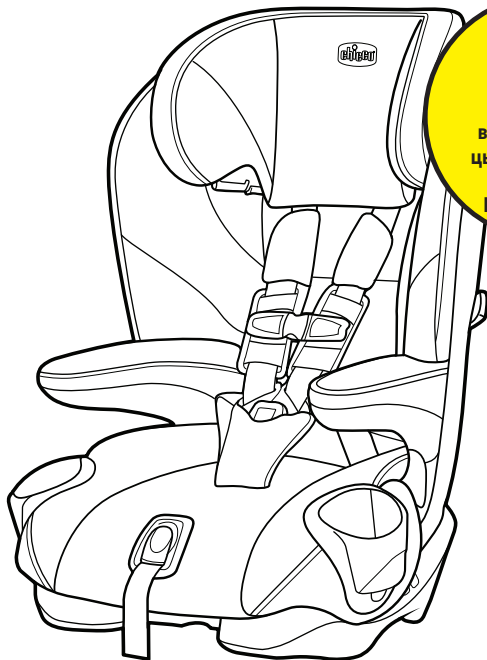
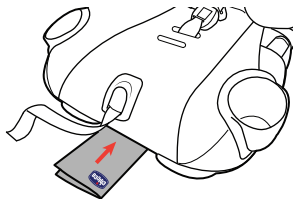

Перед  
використанням  
цього автокрісла  
прочитайте  
ІНСТРУКЦІЮ!

Якщо виникають проблеми або питання щодо встановлення або використання автокрісла Chicco, зателефонуйте:

**Служба підтримки  
Chicco: 0-800-5-000-58**

Назвіть модель та серійний номер виробу. Вони знаходяться на етикетці на нижній частині дитячого автокрісла.

*Для подальшого використання заповніть дані, вказані нижче.  
Ця інформація надана на етикетці на нижній частині автокрісла.*

**Номер Моделі:**

---

**Серійний Номер:**

---

**Вироблено в:**

---

## ЗМІСТ

Для нотаток	2
Вага та зріст дитини	4
Безпека використання	6
Важливі попередження	8
Поради щодо використання	14
Потрібна допомога?	15

### ПРО ДИТЯЧЕ АВТОКРІСЛО

Компоненти автокрісла	16
Зберігання системи LATCH та ременя TETHER20	
Вибір конфігурації Harness/Booster	22
Регулювання пахового ременя	26
Регулювання підголівника	28
Регулювання нахилу	30
Підстаканник	32

### ІНФОРМАЦІЯ ПРО АВТОМОБІЛЬ

Положення автомобільного сидіння	34
Ремені безпеки в конфігурації Harness	36
Ремені безпеки в конфігурації Booster	38
Що таке кріплення LATCH?	40
Що таке ремінь Tether?	42

### КОНФІГУРАЦІЯ HARNESS

Налагодження конфігурації HARNESS	44
Встановлення за допомогою LATCH	50
Встановлення з триточковим ременем	58
Встановлення з двоточковим ременем	64
Фіксація дитини за допомогою ременів	70
Правила безпеки в конфігурації Harness	82

### КОНФІГУРАЦІЯ BOOSTER

Налагодження конфігурації BOOSTER	84
Встановлення Booster	96
Фіксація дитини в конфігурації Booster	102
Перехід в конфігурацію Harness	108
Правила безпеки в конфігурації Booster	110

### ДОДАТКОВА ІНФОРМАЦІЯ

Використання в літаку	112
Чищення та догляд	114



---

---

---

---

---

---

---

---

## ВАГА ТА ЗРІСТ ДИТИНИ

**HARNES** призначений для дітей віком від 2 років. Це автокрісло можна використовувати **ТІЛЬКИ**, якщо дитина відповідає **ОБОМ** параметрам ваги та зросту:

- Вага від 25 до 65 фунтів (11,3 до 29,4 кг).
- Зріст не більше 54 дюймів (137,1 см).

**BOOSTER** призначений для дітей віком від 4 років. Це автокрісло можна використовувати **ТІЛЬКИ**, якщо дитина відповідає **ВСІМ** вимогам нижче:

- Вага від 40 до 100 фунтів (18,1 – 45,3 кг).
- Зріст від 38 до 57 дюймів (97 – 145 см).
- Дитина здатна сидіти належним чином з ременями безпеки протягом всієї поїздки.

## ВАГА ТА ЗРІСТ ДИТИНИ

Конфігурація **HARNESS**  
на стор. 22.



25 фунтів. (11.3 кг)	30 фунтів. (14 кг)	40 фунтів. (18.1 кг)	65 фунтів. (29.4 кг)	100 фунтів. (45.3 кг)
-------------------------	-----------------------	-------------------------	-------------------------	--------------------------



Конфігурація  
**BOOSTER** на стор. 24

## БЕЗПЕКА ВИКОРИСТАННЯ

### ⚠ БЕЗПЕКА ВАШОЇ ДИТИНИ ЗАЛЕЖИТЬ ВІД ВАС!

Ви ПОВИННІ дотримуватись цієї Інструкції, вірно та повністю виконати наступні дії!

- Упевніться, що дитина відповідає вимогам щодо віку, зросту та ваги:  
Див. стор. 4.
- Оберіть відповідне розміщення автокрісла:

**Конфігурація HARNESS** вимоги на с. 23.

**Конфігурація BOOSTER** вимоги на с. 25

- Оберіть безпечне місце розташування автокрісла в автомобілі:

**Конфігурація HARNESS** вимоги на с. 35.

**Конфігурація BOOSTER** вимоги на с. 35



## БЕЗПЕКА ВИКОРИСТАННЯ

- Переконайтесь, що встановлене автокрісло нахилено відповідно до вимог:

**Конфігурація HARNESS** вимоги на с. 48.

**Конфігурація BOOSTER** вимоги на с. 98

- Перевірте щільне прилягання дитячого автокрісла до сидіння вашого автомобіля при використанні конфігурації HARNESS: Тримавши автокрісло біля місця його кріплення до автомобіля, спробуйте зсунути його вліво-вправо та назад-вперед. Ремені автомобіля повинні бути натягнутими, та автокрісло не повинно рухатись вліво-вправо або вперед більше ніж на 1 дюйм (25 мм).
- Закріпіть дитину:

**Конфігурація HARNESS** вимоги на с. 70.

**Конфігурація BOOSTER** вимоги на с. 102.

## ВАЖЛИВІ ПОПЕРЕДЖЕННЯ

 **Попередження**  
НЕБЕЗПЕКА ДЛЯ ЗДОРОВ'Я АБО ЖИТТЯ

### НЕВИКОНАННЯ ЦЬОЇ ІНСТРУКЦІЇ МОЖЕ ПРИЗВЕСТИ ДО НЕБЕЗПЕКИ ДЛЯ ЖИТТЯ ВАШОЇ ДИТИНИ.

#### Уважно прочитайте цю інструкцію

- Уважно прочитайте інструкцію та застереження. Безпека вашої дитини залежить від вашого знання та вміння вірно встановити дитяче автокрісло.
- Перед встановленням дитячого автомобільного крісла ознайомтесь також з інструкцією до вашого авто з питань встановлення автокрісла.
- НІКОЛИ не дозволяйте встановлення автокрісла іншим особам до того, як вони прочитали та зрозуміли інструкцію.
- Це дитяче автомобільне крісло не призначено для використання за межами автомобіля.

#### Впевніться, що дитина відповідає вимогам по використанню цього автокрісла

- Використовуйте тільки в **конфігурації HARNESS** для дітей вагою від 25 фунтів (11,3 кг) до 65 фунтів (29,4 кг) та зростом не більше 54 дюймів (137,1 см). Оберіть правильне встановлення відповідно до віку, зросту та ваги дитини.

## ВАЖЛИВІ ПОПЕРЕДЖЕННЯ



### Попередження НЕБЕЗПЕКА ДЛЯ ЗДОРОВ'Я АБО ЖИТТЯ

#### Впевніться, що дитина відповідає вимогам по використанню цього автокрісла

- Використовуйте тільки в **конфігурації BOOSTER** для дітей вагою від 40 фунтів (18,1 кг) до 100 фунтів (45,3 кг) та зростом 38-57 дюймів (97-145 см). Оберіть правильне встановлення відповідно до віку, зросту, ваги дитини та її здатності сидіти належним чином протягом всієї поїздки.

#### Правильно закріпіть дитину

- Ремені безпеки повинні щільно прилягати до дитини. Ослаблений ремінь може привести до випадіння дитини з крісла при гальмуванні або аварії, що загрожує життю дитини.

Правильно затягнутий ремінь не повинен провисати. Він проходить прямо, без провисання. Він не повинний тиснути дитині чи змушувати її прийняти неприродну позу.

- **НІКОЛИ** не використовуйте одяг або ковдри, що заважають кріпленню та затягненню ременів. Незакріплена дитина може вилетіти з автокрісла при зупинці або аварії!

Якщо дитині прохолодно, вкрийте її ковдрою ПІСЛЯ того, як ви належно закріпили її в автокріслі.

## ВАЖЛИВІ ПОПЕРЕДЖЕННЯ

 **Попередження**  
НЕБЕЗПЕКА ДЛЯ ЗДОРОВ'Я АБО ЖИТТЯ

### Правильно закріпіть дитину

- **ЗАВЖДИ** перевіряйте, чи пряжки ременів надійно зафіксовані. Якщо вони не зафіксовані в замку, то дитина може загинути чи отримати травму.
- Не дозволяйте дітям гратися поруч з дитячим автомобільним кріслом.
- Дитина в автокріслі **ЗАВЖДИ** має бути правильно зафіксована.
- Одягніть триточковий ремінь на дитину, якщо вона сидить в режимі Booster. Провисання триточкового ременя може спричинити викидання дитини з крісла при гальмуванні або аварії, що загрожує життю дитини.
- Переконайтеся, що триточковий ремінь автомобіля не провисає на дитині в кріслі Booster. Ремінь безпеки повинен щільно прилягати до стегон дитини та проходити по плечах і по центру грудей.

### Правильно встановіть автокрісло

- При встановленні автокрісла проти напрямку руху, **НЕ РОЗМІЩУЙТЕ ДИТИНУ НА СИДІННІ В АВТОМОБІЛІ, ПЕРЕД ЯКИМ ВСТАНОВЛЕНА ФРОНТАЛЬНА ПОДУШКА БЕЗПЕКИ**, це можливо тільки коли подушку безпеки можна **вимкнути**. Спрацювання подушки може призвести до травмування чи загибелі дитини. Для авто з боковою подушкою безпеки перевірте інструкцію до автомобіля щодо встановлення автокрісла.

## ВАЖЛИВІ ПОПЕРЕДЖЕННЯ



### **Попередження** НЕБЕЗПЕКА ДЛЯ ЗДОРОВ'Я АБО ЖИТТЯ

#### **Правильно встановіть автокрісло**

- **ЗАВЖДИ** встановлюйте автокрісло на задньому сидінні, якщо це можливо.

Згідно зі статистикою, встановлення автокрісла на задньому ряду є найбезпечнішим.

- **Ніколи** не встановлюйте автокрісло на складеному сидінні автомобіля незалежно від положення щодо напрямку руху.
- **Завжди** встановлюйте автокрісло в напрямку руху.
- **Завжди** використовуйте кріплення до металевих скоб в сидінні автомобіля (LATCH), якщо автомобіль ними обладнаний, АБО кріплення за допомогою ременів безпеки в режимі harness. Див. стор. 5 для правильного використання/значення ваги дитини при встановленні замка LATCH.
- Якщо вага дитини **понад 40 фунтів (18.1 кг)**, використовуйте **ТІЛЬКИ** ремені безпеки авто, не використовуйте нижні системи кріплень автокрісла (LATCH).
- **ЗАБОРОНЯЄТЬСЯ** використовувати це крісло в режимі booster тільки з поясным ременем автомобіля.
- **Використовуйте** тільки триточковий ремень автомобіля для фіксації дитини в сидінні Booster.

## ВАЖЛИВІ ПОПЕРЕДЖЕННЯ



### **Попередження** НЕБЕЗПЕКА ДЛЯ ЗДОРОВ'Я АБО ЖИТТЯ

#### **Правильно встановіть автокрісло**

- **Завжди** закріплюйте автокрісло замком LATCH або триточковим ременем автомобіля, навіть **якщо пасажира немає**. Воно може травмувати інших пасажирів при гальмуванні або аварії.
- **ЗАВЖДИ** використовуйте верхній ремінь TETHER в конфігурації Harness, якщо автомобіль обладнаний кріпленням для нього.
- **Ніколи** не використовуйте автокрісло на сидінні автомобіля, якщо його не можна надійно закріпити в конфігурації Harness. Нещільно встановлене крісло не захистить дитину при аварії.
- **Не встановлюйте** автокрісло з надувним ременем безпеки в конфігурації Harness. Взаємодія надувної частини ременя та цього автокрісла **може призвести до серйозних травм або смерті**. Встановіть натомість замок LATCH або переведіть автокрісло в положення відповідно до ременя безпеки. Див. інструкцію до цього автокрісла Booster.

#### **Забезпечте безпеку дитини при використанні автокрісла**

- **НЕБЕЗПЕКА УДУШЕННЯ:** Ваша дитина може задушитися нещільно затягнутими ременями. Ніколи не залишайте дитину в автомобілі без нагляду.

## ВАЖЛИВІ ПОПЕРЕДЖЕННЯ



### **Попередження** НЕБЕЗПЕКА ДЛЯ ЗДОРОВ'Я АБО ЖИТТЯ

#### Перевірте стан ременів

- **Не використовуйте**, якщо замок LATCH або ремені порізани, зношені або пошкоджені.
- **Не використовуйте автокрісло, якщо йому більше 8 років.** Перевірте кінцевий термін використання на наліпці під автокріслом, див. дату в написі "Не використовувати після...".
- **Не використовуйте будь-які аксесуари, що не входять у комплектацію цього автокрісла, якщо це не схвалено компанією Chicco.** Недотримання цього правила може призвести до втрати гарантії на автокрісло.
- **Ви повинні** замінити автокрісло, якщо воно потрапило в аварію, навіть якщо ви не бачите пошкоджень. Пошкоджене крісло не захистить дитину при аварії.
- **Забороняється** переносити або піднімати автокрісло за ремені безпеки або систему кріплення. Переносити автокрісло потрібно за корпус.
- **Не змінюйте конструкцію автокрісла.**
- **НІКОЛИ** не демонтуйте ремені автокрісла без належних інструкцій з демонтажу та встановлення від сервісного центру Chicco. Зв'яжіться з нами за телефоном 0-800-5-000-58.
- **Не використовуйте автокрісло, якщо будь-яка з його деталей пошкоджена або втрачена.**
- Зателефонуйте 0-800-5-000-58 та запитайте, чи можна замінити пошкоджену деталь (деталі).

## ПОРАДИ ЩОДО ВИКОРИСТАННЯ

- Переконайтеся, що всі пасажирів автомобіля використовують ремені безпеки належним чином. Це необхідно для власної безпеки, а також, щоб уникнути травмування дитини в разі ДТП або різкого гальмування.
- Не залишайте незакріпленими такі предмети, як книги, сумки і т. д., в задній частині автомобіля. У разі різкого повороту, раптової зупинки або аварії, незакріплені предмети можуть бути розкидані та призвести до серйозних травм.
- Накривайте автокрісло, коли автомобіль знаходиться під прямим сонячним світлом. Певні частини автокрісла можуть дуже сильно нагрітися на сонці. Контакт з ними може обпекти шкіру дитини. Завжди перевіряйте поверхню металевих або пластикових деталей перед розміщенням дитини в автокріслі.
- Щоб уникнути задушення, не дозволяйте дітям гратися з ременями безпеки. Якщо це можливо, приберіть їх.
- Не використовуйте будь-яких підставок чи підкладок під автокрісло. При різкому повороті, зупинці чи аварії автокрісло може сковзнути та призвести до травмування або загибелі.
- Ніколи не використовуйте автокрісла, що були у використанні та якщо їх історія використання невідома.



## ПОТРІБНА ДОПОМОГА

### Потрібна допомога з вашим автокріслом Chicco?

Якщо у вас є будь-які питання або коментарі з приводу продукту, або відсутні будь-які з частин, будь ласка, не повертайте цей товар у магазин. Зв'яжіться з нами одним із способів:

- Служба підтримки: **0 800 5 000 58**
- Сервісний центр:  
03039, м.Київ, просп. Науки 4/2  
тел. (044)499-07-82  
моб. (067)216-93-24

## КОМПОНЕНТИ АВТОКІСЛА

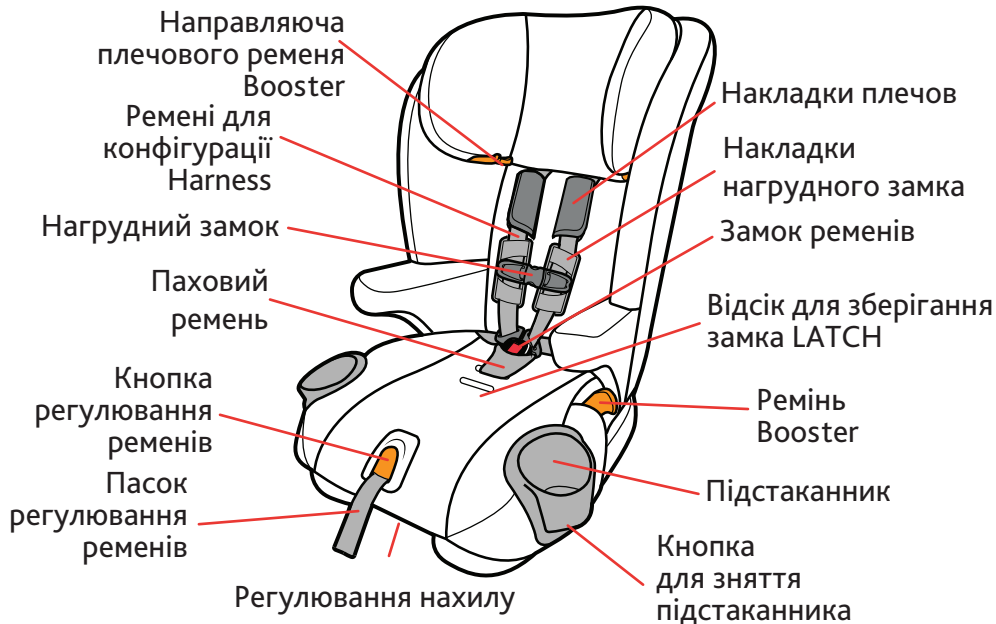

## КОМПОНЕНТИ АВТОКРІСЛА



## КОМПОНЕНТИ КРІПЛЕННЯ LATCH ТА РЕМЕНЯ TETHER

**TETHER:**

- A Ремінь Tether
- B Натягувач ременя Tether
- C Гачок ременя Tether

**LATCH:**

- D Затягувач ременю LATCH
- E Кріплення LATCH
- F Замки LATCH

КОМПОНЕНТИ КРІПЛЕННЯ LATCH ТА РЕМЕНЯ TETHER

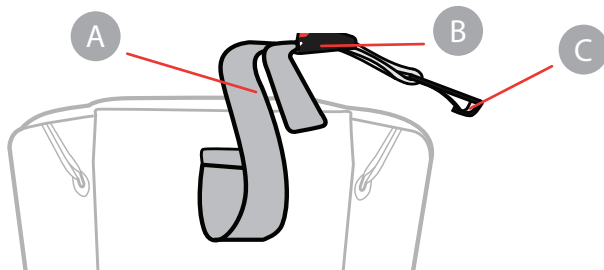

**Tether**

**LATCH**

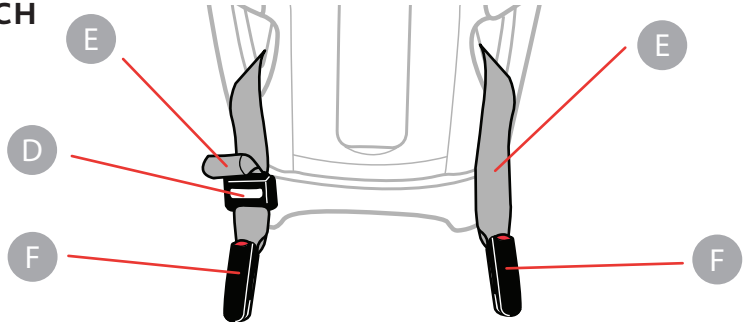

## ЗБЕРІГАННЯ КРІПЛЕННЯ LATCH ТА РЕМЕНЯ TETHER

⚠ Переконайтеся, що компоненти кріплення LATCH зберігаються у відсіках, якщо вони невикористовуються.

**ЗБЕРІГАННЯ КРІПЛЕННЯ LATCH:**

- 1 Витягніть вперед нижню накладку сидіння, щоб відкрити відсік для зберігання кріплення LATCH.
- 2 Відкрийте дверцята відсіку та покладіть туди обидва кріплення LATCH. Згорніть кріплення LATCH, як показано (рис. 2а). Відсік для зберігання кріплення LATCH має бути закритий належним чином.

**ВІДСІК ДЛЯ РЕМЕНЯ TETHER**

- 3 Ремінь Tether зберігається у відсіку в задній частині автокрісла, коли ним не користуються. Зачепіть гак Tether за планку та затягніть ремінь. Переконайтеся, що кришка відсіку надійно закрита.

## ЗБЕРІГАННЯ КРІПЛЕННЯ LATCH ТА РЕМЕНЯ TETHER

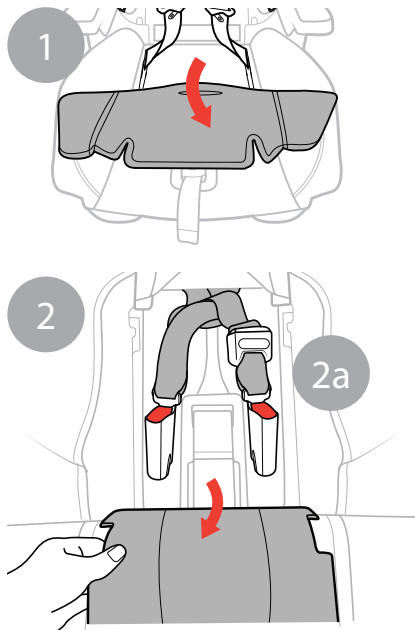

## КОНФІГУРАЦІЯ HARNESS

▲ **Увага! Конфігурація HARNESS** призначена тільки для дітей, зріст та вага яких відповідають всім наведеним вимогам. Якщо дитина не відповідає цим вимогам, якщо вона занадто мала, то оберіть інше крісло (наприклад, крісло попередньої вікової та вагової групи). Якщо дитина не відповідає цим вимогам, тому що вона занадто велика, ознайомтеся з рекомендаціями для конфігурації BOOSTER на стор. 25



## КОНФІГУРАЦІЯ HARNESS

### Використання **HARNESS** КОНФІГУРАЦІЇ для дітей:

- з 2-х років.
- вагою 25 - 65 фунтів (11.3 – 29.4 кг)
- зріст не більше 54 дюйми (137.1 см).

Якщо ремені розташовані на рівні або вище плечей дитини\*.

Правила регулювання висоти для кріплення ременів див. на стор. 74.

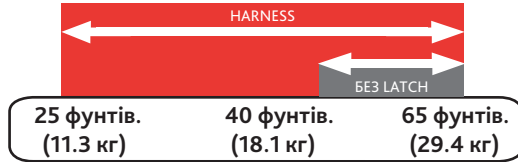

## КОНФІГУРАЦІЯ BOOSTER

▲ **Увага! Конфігурація BOOSTER** призначена ТІЛЬКИ для дітей, зріст та вага яких відповідають ВСІМ нижченаведеним вимогам. Якщо зріст та вага дитини менші зазначених, оберіть конфігурацію HARNESS стор. 23, або оберіть інше автокрісло.

## КОНФІГУРАЦІЯ BOOSTER

### Використання BOOSTER для дітей:

- не менше 4-х років.
- вагою 40 - 100 фунтів (18.1 – 45.3 кг).
- зріст 38 - 57 дюймів (97 - 145 см).

Дитина здатна сидіти належним чином з ременями безпеки протягом всієї поїздки

Див. регулювання плечового поясу на стор. 100.

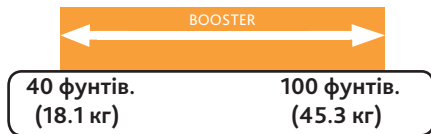

## РЕГУЛЮВАННЯ ПАХОВОГО РЕМЕНЮ

- 1 Розстебніть ремені безпеки автокрісла. Зніміть накладку з пахового ременя (див. стор. 92). Витягніть вперед на нижню накладку сидіння та протягніть паховий ремінь через щілину в нижній накладці сидіння.
- 2 При паховому ремені в положенні 1 (рис. 2a), протягніть паховий ремінь вперед через відсік для пахового ременя (рис. 2b) та витягніть лямку пахового ременя в положення 2 (2c). Протягніть паховий ремінь через відповідний отвір для пахового ременя та встановіть на місце нижню накладку сидіння. Виконайте всі дії у зворотному порядку, щоб повернути паховий ремінь в положення 1.

## РЕГУЛЮВАННЯ ПАХОВОГО РЕМЕНЮ

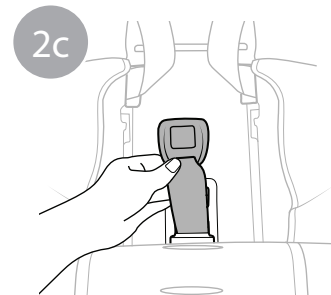
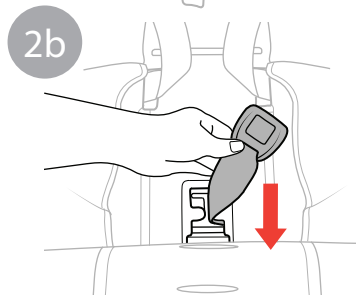
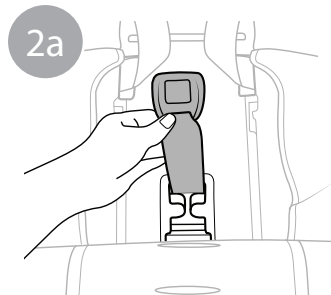
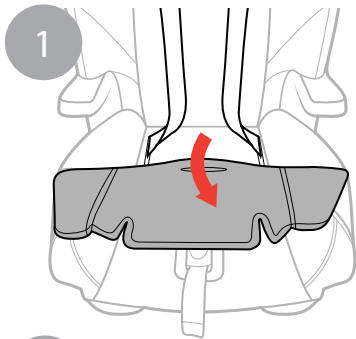

## РЕГУЛЮВАННЯ ПІДГОЛІВНИКА

- 1 Див. стор. 34 "Положення сидіння автомобіля" перед встановленням. Налаштуйте автокрісло, регулюючи підголівник. Потягніть вгору рукоятку регулювання підголівника, розташовану на задній частині автокрісла, і відрегулюйте підголівник вгору або вниз.
- 2 Переконайтеся, що підголівник зафіксований. Відпустіть рукоятку регулювання підголівника і злегка підніміть/опустіть підголівник до клацання, що вказує на фіксацію підголівника.

*Підголівник має 9 положень висоти, що дозволяє автокріслу рости разом з вашою дитиною. Переконайтеся, що голова дитини знаходиться в правильному положенні в підголівнику, та що плечовий ремінь правильно проходить через плече.*

## РЕГУЛЮВАННЯ ПІДГОЛІВНИКА

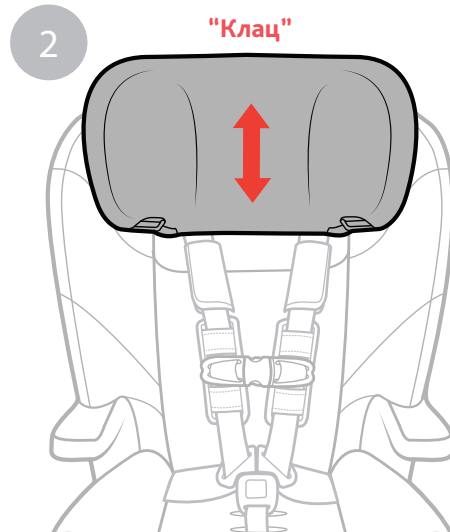

## РЕГУЛЮВАННЯ НАХИЛУ

- 1 Натисніть на ручку регулювання нахилу, ручка в передній частині крісла, та відрегулюйте вертикальне або горизонтальне положення (1а).

Переконайтеся, що сидіння знаходиться у фіксованому положенні, а пухирець індикатора рівня знаходиться між смужками для відповідної конфігурації.



## РЕГУЛЮВАННЯ НАХИЛУ

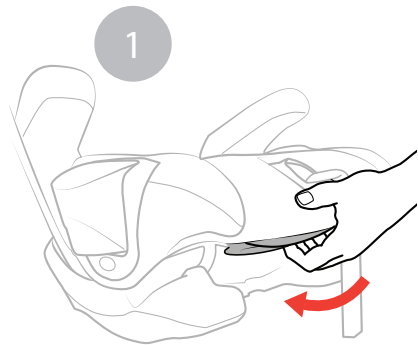

## ПІДСТАКАННИК

**⚠ Увага!** Не використовуйте підстаканник для гарячих рідин. **ТІЛЬКИ** В ПЛАСТИКОВІЙ ТАРІ - Скляні або металеві ємності забороняються. Використовуйте тільки чашки ємністю менше 340 мл. Ніколи не кладіть гострі або колючі предмети в підстаканник. Під час ДТП ці предмети можуть завдати шкоди вам або дитині і призвести до серйозних травм.

### **ВСТАНОВЛЕННЯ ПІДСТАКАННИКА:**

- 1 Мітки "R" і "L" (правий-лівий) слід враховувати при встановленні підстаканника, як показано на малюнку.
- 2 Вставте підстаканник на місце в кріслі. Переконайтеся, що край підстаканника увійшов у паз на кріслі, як показано на малюнку. Натисніть на підстаканник, доки він не зафіксується на місці. Повторіть з іншого боку крісла.

### **ЗНЯТТЯ ПІДСТАКАННИКА**

Для зняття натисніть кнопку, розташовану на нижній кромці підстаканника. Підніміть, щоб зняти.

## ПІДСТАКАННИК

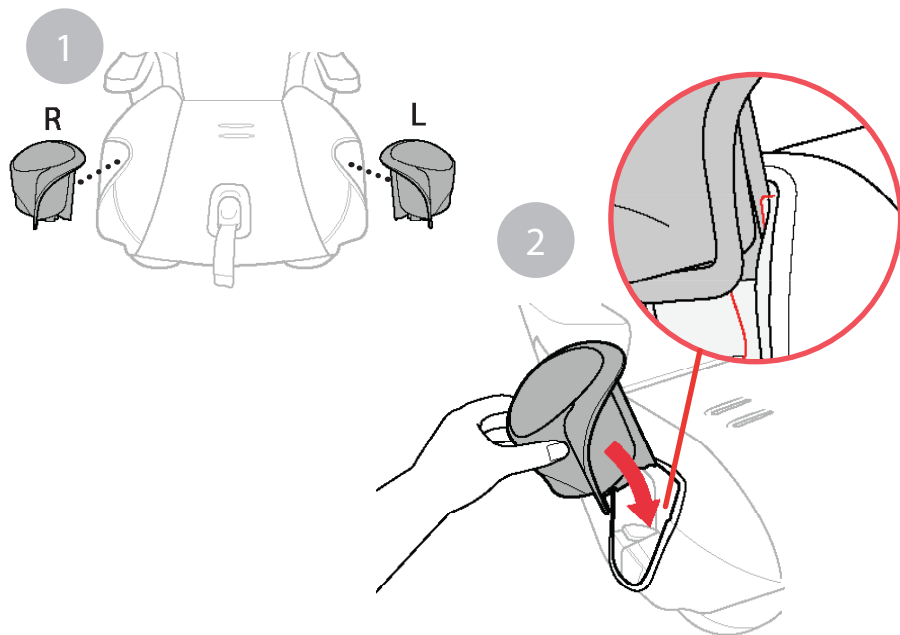

## ПОЛОЖЕННЯ АВТОМОБІЛЬНОГО СІДІННЯ



**▲ Увага! НЕ ВСТАНОВЛЮЙТЕ АВТОКРІСЛО НА ПЕРЕДЬОМУ СІДІННІ АВТОМОБІЛЯ, ЯКЩО ФРОНТАЛЬНІ ПОДУШКИ БЕЗПЕКИ НЕ ВИМКНЕНІ.**

Заднє сидіння є найбезпечнішим місцем для дітей молодше 12 років. Див. інструкцію до автомобіля та використання автокрісла **Booster**.

## ПОЛОЖЕННЯ АВТОМОБІЛЬНОГО СІДІННЯ

Деякі автомобілі не мають сидіння, придатних для використання цього крісла. Якщо є сумніви, зверніться до виробника транспортного засобу. Це автокрісло можна використовувати тільки для сидінь, встановлених в напрямку руху.

Переконайтеся, що від бази крісла до краю сидіння автомобіля не більше 7 см.

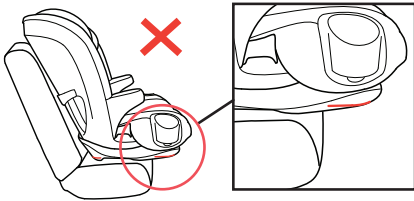

Не використовувати при опущеній спинці автомобільного сидіння.



При використанні крісла в **конфігурації BOOSTER** встановлюйте на сидіння автомобіля з триточковий ремінем (плечовий та поясний ремені). **ЗАБОРОНЯЄТЬСЯ** використовувати поясний ремінь.



## РЕМЕНІ БЕЗПЕКИ АВТОМОБІЛЯ В КОНФІГУРАЦІЇ HARNESS

Інформація в цьому розділі стосується тільки встановлення за допомогою автомобільних ременів безпеки (**HARNESS**)

Автомобільні ремені відрізняються залежно від моделі автомобіля. Інформацію про ремені безпеки та їх використання для автокрісла див. в інструкції до автомобіля. Для простої установки використовуйте кріплення LATCH - див. стор. 40.

**Плечовий ремінь з регульованим натягувачем:**

Останній крок блокування/регулювання плечового ременя є факультативним. Замок плечового ременя виконує функцію блокування/регулювання.

## РЕМЕНІ БЕЗПЕКИ АВТОМОБІЛЯ В КОНФІГУРАЦІЇ HARNESS

Види ременів, якими не можна встановлювати дане автокрісло в конфігурації HARNESS. Якщо на сидінні для установки автокрісла один з типів ременів безпеки, що наведений на малюнках нижче, оберіть інше сидіння або використовуйте кріплення LATCH (якщо воно є).

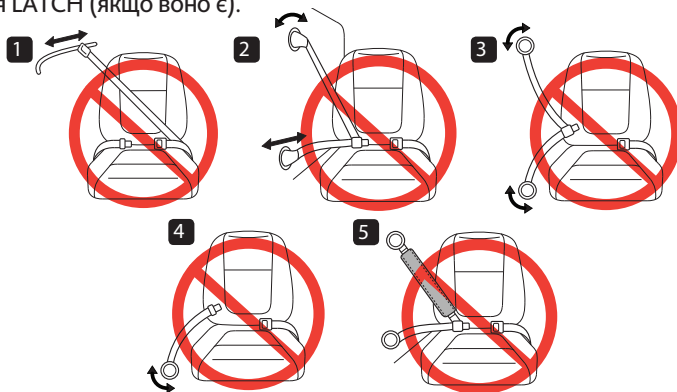

1. Автоматизований ремень.
2. Ремень закріплений на двері авто.
3. Триточковий ремень з 2 натягувачами

4. Поясний ремень без фіксатора (ELR).
5. Надувні ремені безпеки.

## РЕМЕНІ БЕЗПЕКИ АВТОМОБІЛЯ В КОНФІГУРАЦІЇ BOOSTER

Інформація в цьому розділі стосується встановлення за допомогою автомобільних ременів безпеки **(BOOSTER)**

**Автоматизовані ремені безпеки:**

Див. інструкції виробника транспортних засобів для отримання інформації про використання автоматизованих ременів безпеки при кріпленні автокрісла Booster.

**Надувні ремені безпеки:**

Див. інструкції виробника транспортних засобів при користуванні автокрісла Booster.



**Види ременів, якими не можна встановлювати дане автокрісло в конфігурації BOOSTER.**

Якщо на сидінні для установки автокрісла один з типів ременів безпеки, що наведений на малюнках нижче, оберіть інше сидіння.



**1. Забороняється** використовувати поясний ремінь з автоматизованим плечовим ременем.

**2. Забороняється** використовувати ремені, що прикріплюються до дверей або рухаються по направляючим.



**3. Не можна** використовувати поясний ремінь без фіксатора.



## ЩО ТАКЕ КРІПЛЕННЯ LATCH?

**⚠ Увага!** Автокрісло розроблено для кріплення **ЛИШЕ до нижніх LATCH петель зі стандартною відстанню 28 см (11 дюймів)!** Зверніться до інструкції з експлуатації автомобіля для отримання інформації щодо LATCH кріплення та позицій установки автокрісла.

Стандарти США з безпеки автомобілів визначають систему для встановлення автокрісла LATCH. **В конфігурації Harness кріплення LATCH можна використовувати тільки ЗАМІСТЬ автомобільного ременя, якщо автомобіль обладнаний точками кріплення LATCH. Не можна одночасно використовувати автомобільний ремінь безпеки та кріплення LATCH.** Будь ласка, зверніться до інструкції до автомобіля для визначення місць встановлення LATCH. Кріплення LATCH в автомобілі складається з верхнього якірного ременя Tether та нижніх петель. В деяких інструкціях з експлуатації автомобіля для такої системи кріплення використовують термін "ISOFIX". Система LATCH використовується для установки автокрісла в автомобілях обладнаних системою ISOFIX. Якщо автокрісло обладнане LATCH, нижні петлі видимі між сидінням та спинкою. Якщо петлі невидимі, на сидінні може розташовуватись символ (рис.а), або кольорова точка. Дивись інструкцію з експлуатації автомобіля для того, щоб знайти місце розташування ременя кріплення. Вони можуть бути позначені як символи кріплення (рис. b або рис. c).

## ЩО ТАКЕ КРІПЛЕННЯ LATCH?

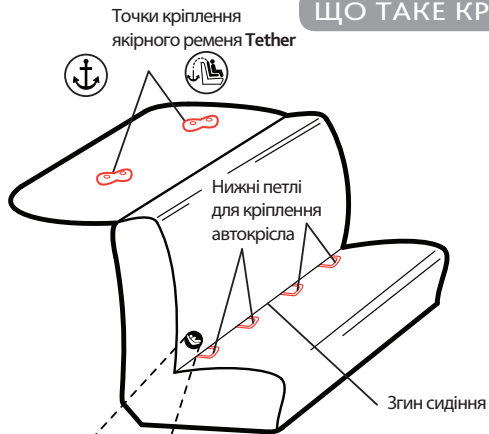

(Рис. а)



(Рис. б)



(Рис. в)

## ЩО ТАКЕ РЕМІНЬ TETHER?



Місце розміщення якірного ременя Tether залежить від моделі автомобіля. В інструкції для експлуатації автомобіля якірний ремінь позначений символом, що зображений на цій сторінці. Ремінь запобігає відхиленню автокрісла, що встановлене у напрямку руху, під час зіткнення, та допомагає досягти щільного встановлення.

**Ремінь Tether може розташовуватись в різних місцях автомобіля. Типове розташування зображене на цій сторінці. Зверніться до інструкції з експлуатації автомобіля для того, щоб визначити його місце розташування.**

## ЩО ТАКЕ РЕМІНЬ TETHER?

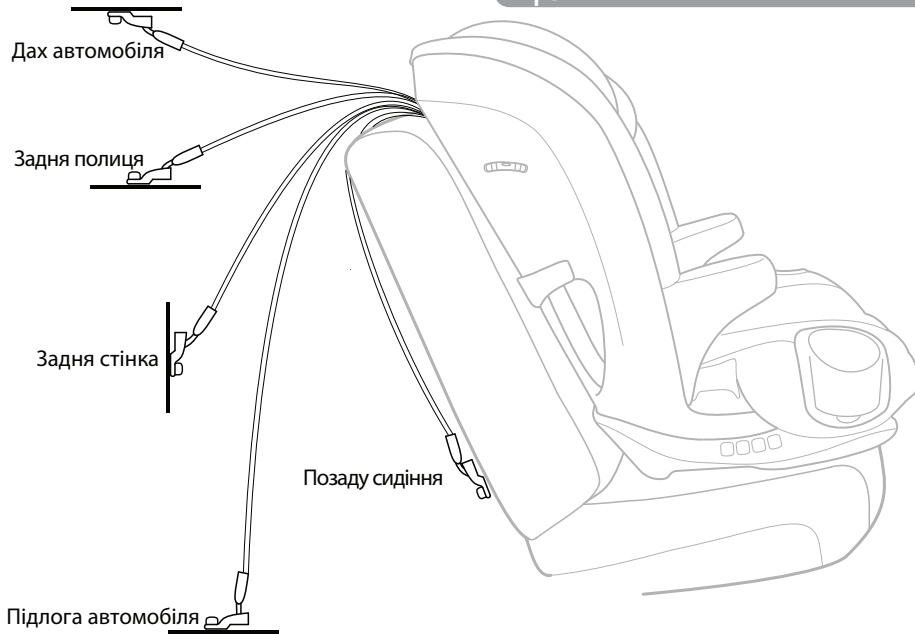

## НАЛАГОДЖЕННЯ РЕМЕНІВ

- 1 Якщо у вашому автомобілі встановлене кріплення TETHER- перед розміщенням автокрісла в автомобілі дістаньте ремінь Tether з відсіку. Якщо кріплення Tether відсутнє, слід правильно зберігати ремінь Tether (див. стор. 20).
- 2 Див. стор. 34 “Положення сидіння автомобіля” перед встановленням. Переконайтеся, що автомобіль знаходиться на горизонтальній поверхні.



## НАЛАГОДЖЕННЯ РЕМЕНІВ

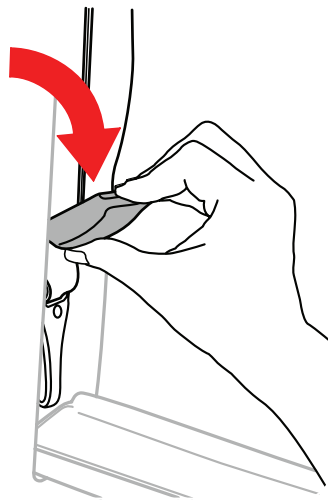
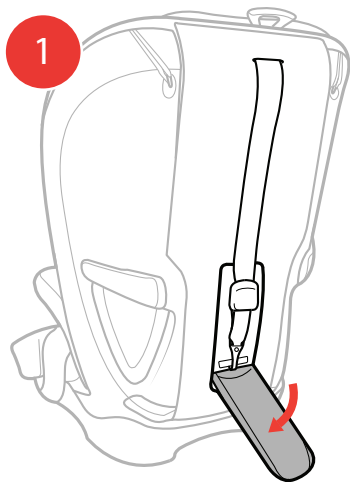

## НАЛАГОДЖЕННЯ РЕМЕНІВ

- 3 Розмістіть автокрісло на автомобільному сидінні таким чином, щоб лінії встановлення (розташовані на базі сидіння) йшли паралельно поверхні автомобільного сидіння.
- 4 Переконайтеся, що підголівник сидіння автомобіля не заважає підголівнику автокрісла.



Якщо автомобільний підголівник притискає підголівник автокрісла, подивіться в інструкції до автомобіля, чи можна його демонтувати. Якщо так, зніміть підголівник відповідно до інструкції. Якщо ні, підніміть автомобільний підголівник або переставте автокрісло на інше сидіння автомобіля.

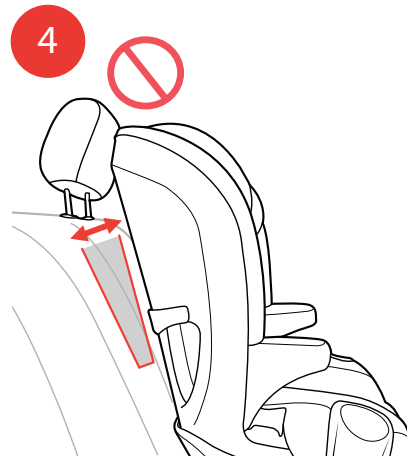
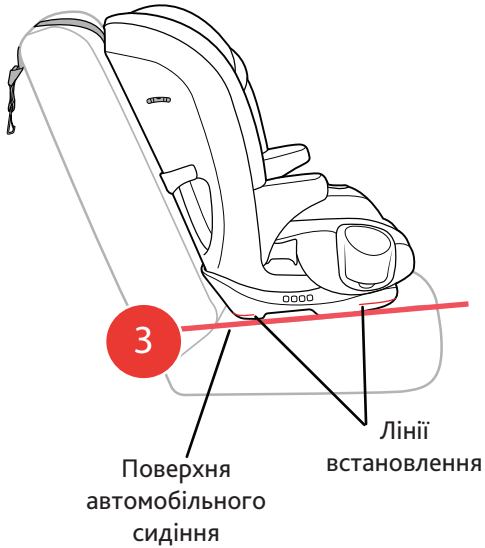

## НАЛАГОДЖЕННЯ РЕМЕНІВ



## НАЛАГОДЖЕННЯ РЕМЕНІВ

- 5 Розмістіть автокрісло проти руху на обране сидіння. Переконайтесь, що автокрісло не блокує замок ременя безпеки автомобіля. Лямка ременя Tether проходить по спинці сидіння автомобіля.
- 6  **Встановлення на горизонтальній поверхні:** Знайдіть індикатор нахилу автокрісла і відкорегуйте нахил сидіння так щоб індикатор знаходився у межах ліній.
-  **Встановлення на схилі:** автомобіль стоїть на схилі, відрегулюйте нахил спинки крісла в положенні 3 або 4.
- 7 Переконайтесь, що лінія встановлення залишається паралельною поверхні сидіння автомобіля (див. крок 3 стор. 47).

### Варіанти:

- *Встановлення LATCH: продовження на стор. 50.*
- *Встановлення з триточковим ременем: продовження на стор. 58.*
- *Встановлення тільки з поясным ременем продовження на стор. 64*

## НАЛАГОДЖЕННЯ РЕМЕНІВ

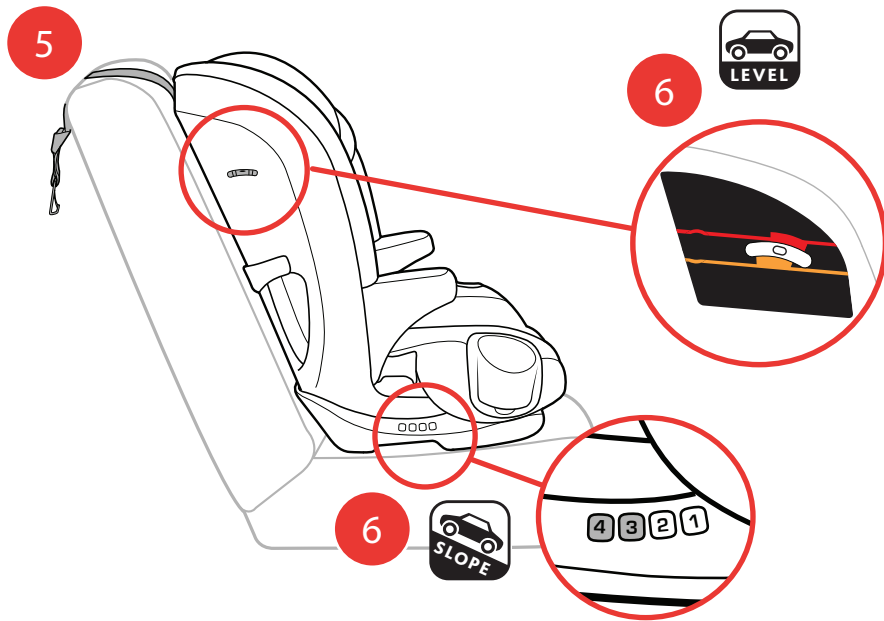

ВСТАНОВЛЕННЯ ЗА ДОПОМОГОЮ LATCH

**⚠ Якщо вага дитини понад 40 фунтів (18.1 кг), використовуйте ТІЛЬКИ ремені безпеки авто, не використовуйте систему кріплень автокрісла LATCH. Завжди використовуйте верхній ремінь Tether.**

**⚠ При встановленні за допомогою LATCH в автомобілі, обладнаному надувними ремнями безпеки, невикористаний ремінь безпеки не повинен бути пристебнутий за автокріслом, оскільки надувна частина ременя може спрацювати.**

- 1** Якщо кріплення LATCH знаходяться в правильному положенні, **переходьте до кроку 6 (стор. 54)**. Від'єднайте кріплення текстилю підлокітника від спинки сидіння. Повторіть з іншого боку.
- 2** Витягніть вперед нижню текстильну вкладку сидіння і підніміть текстиль спинки сидіння, щоб відкрити відсік для зберігання кріплення LATCH.
- 3** Відкрийте дверцята і дістаньте ремені LATCH.

ВСТАНОВЛЕННЯ ЗА ДОПОМОГОЮ LATCH

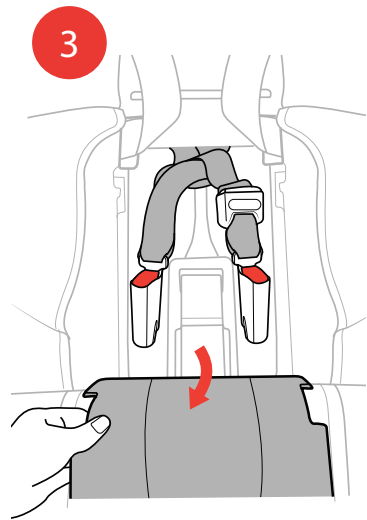
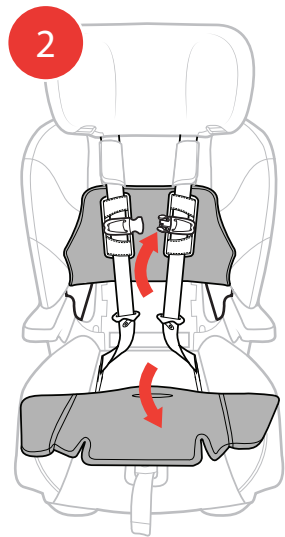
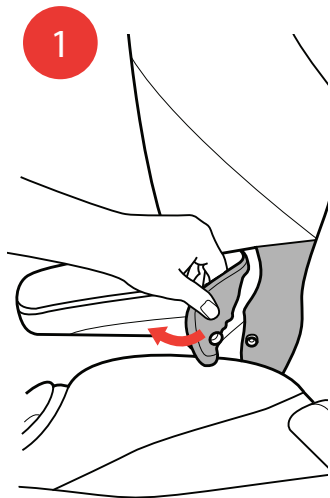

КОНФІГУРАЦІЯ HARNESS

## ВСТАНОВЛЕННЯ ЗА ДОПОМОГОЮ LATCH

- 4 Пропустіть кріплення LATCH за текстилем сидіння та проведіть у бічні отвори на спинці, як показано на малюнку. Відпустити **ОБИДВА** регулятори та витягнути ремені LATCH на повну довжину.
- 5 Переконайтеся, що ремінь LATCH лежить на спинці сидіння **(5A)**. Якщо ремені перекручені, вони не можуть вільно рухатись з боку в бік. Закрийте відсік для зберігання замку LATCH та встановіть на місце текстильні вкладки сидіння **(5b)**. Переконайтеся в тому, щоб знову прикріпити обидва кріплення текстилю підлокітника до спинки сидіння.

ВСТАНОВЛЕННЯ ЗА ДОПОМОГОЮ LATCH

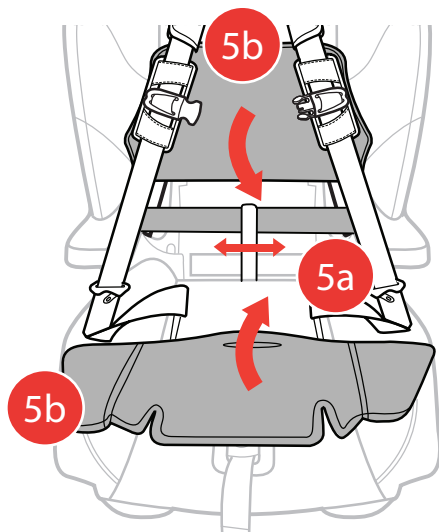
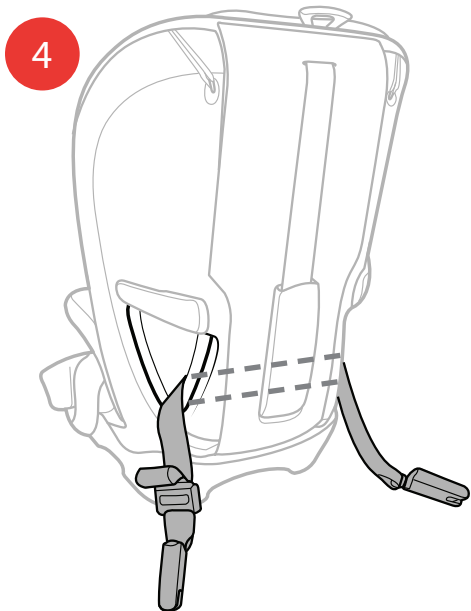

ВСТАНОВЛЕННЯ ЗА ДОПОМОГОЮ LATCH

**Нагадування:** Якщо ви використовуєте ремінь Tether, його слід розмістити на сидінні до встановлення LATCH. ЯКЩО У ВАШОМУ АВТОМОБІЛІ ВСТАНОВЛЕНЕ КРІПЛЕННЯ TETHER- перед розміщенням автокрісла в автомобілі вийміть ремінь Tether з відсіку. Якщо кріплення відсутнє, слід правильно зберігати ремінь Tether.

- 6 Знайдіть планку кріплення LATCH в автомобілі. Прикріпіть обидва кріплення LATCH до планок кріплення LATCH.



## ВСТАНОВЛЕННЯ ЗА ДОПОМОГОЮ LATCH

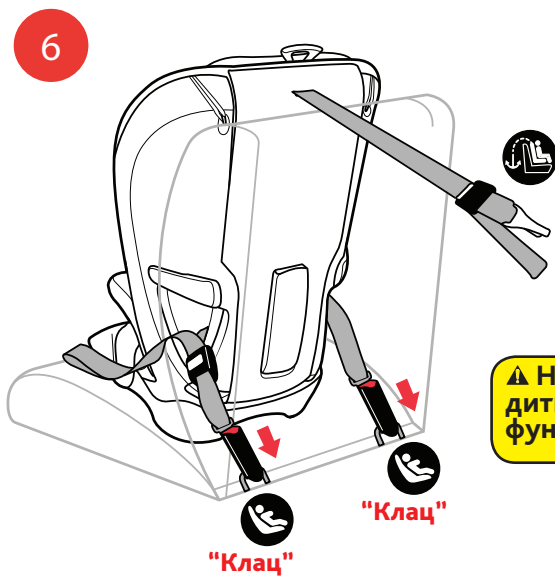

⚠ Не встановлюйте для дитини вагою більше 40 фунтів (18.1 кг).

## ВСТАНОВЛЕННЯ ЗА ДОПОМОГОЮ LATCH

- 7 При натисканні на автокрісло (7a), потягніть ремінь регулювання LATCH та затягніть його (7b).
- 8 Знайдіть кріплення Tether в автомобілі. Прикріпіть гачок Tether і витягніть лямку регулювання Tether, та затягніть її.

### ПЕРЕВІРТЕ СЕБЕ

- ✓ Тримаючи автокрісло за обидва боки біля отворів ременів автомобіля, потягніть його з боку в бік та вперед. Автокрісло не повинно рухатись більш ніж на 1дюйм (25 мм).
- ✓ Переконайтеся, що автокрісло встановлено згідно рівня на індикаторі. Якщо необхідно, ослабте лямки LATCH та Tether, відрегулюйте нахил і повторіть операції встановлення, щоб переконатись, що крісло встановлено правильно.
- ✓ Перевіряйте установку перед кожним використанням автокрісла!

ВСТАНОВЛЕННЯ ЗА ДОПОМОГОЮ LATCH

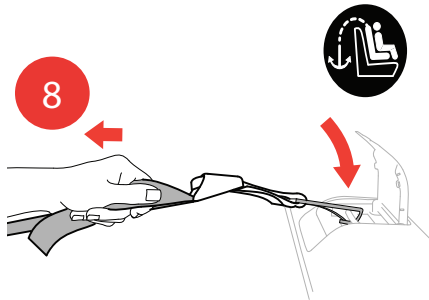
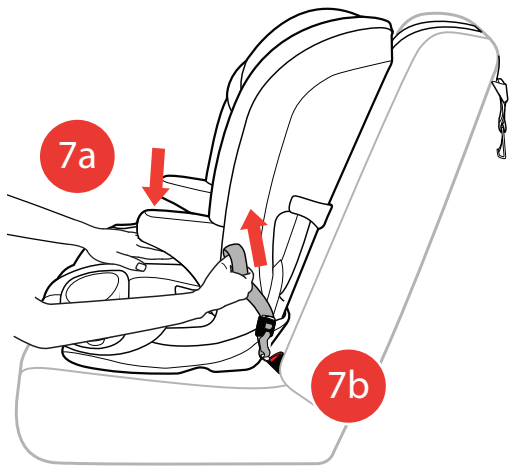

КОНФІГУРАЦІЯ HARNESS

## ВСТАНОВЛЕННЯ З ТРИТОЧКОВИМ РЕМЕНЕМ

- 1 Від'єднайте кріплення текстилю підлокітника від спинки сидіння. Повторіть з іншого боку.
- 2 Пропустіть ремінь автомобіля через червоний отвір в конфігурації **HARNESS** ременя безпеки на боці автокрісла.

## ВСТАНОВЛЕННЯ З ТРИТОЧКОВИМ РЕМЕНЕМ

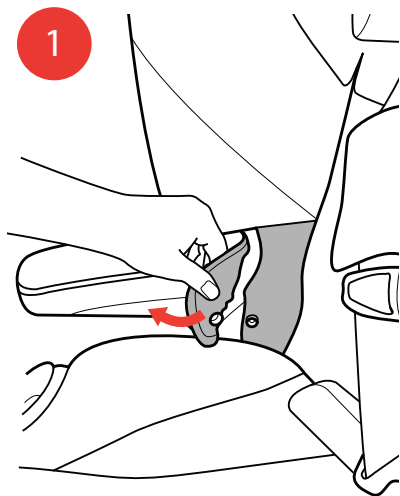

## ВСТАНОВЛЕННЯ З ТРИТОЧКОВИМ РЕМЕНЕМ

- 3 Підніміть текстильну вкладку спинки сидіння. Пропустіть ремінь безпеки автомобіля уздовж спинки автокрісла та витягніть ремінь безпеки через червоний отвір в конфігурації **HARNESS** на протилежний бік крісла.
- 4 Застібніть автомобільний ремінь. Опустіть на місце текстильну вкладку та закріпіть обидва кріплення текстилю підлокітника до спинки сидіння.

## ВСТАНОВЛЕННЯ З ТРИТОЧКОВИМ РЕМЕНЕМ

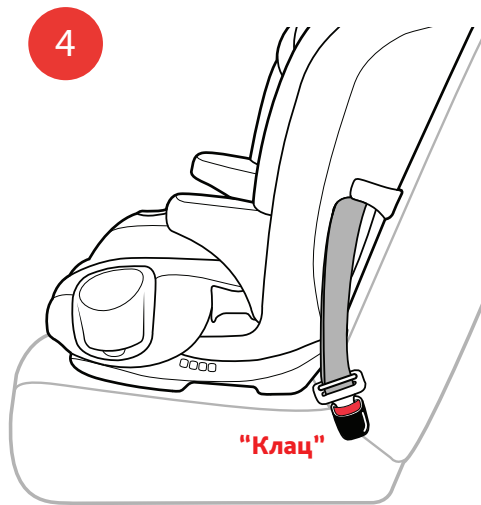
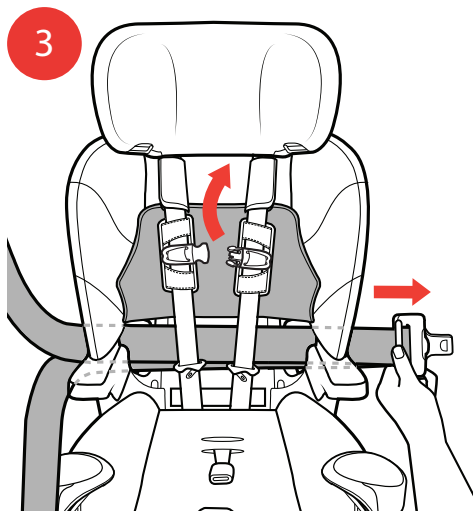

## ВСТАНОВЛЕННЯ З ТРИТОЧКОВИМ РЕМЕНЕМ

- 5 При натисканні на автокрісло (5a) натягніть плечовий ремінь (5b), на скільки це можливо.
- 6 Туго натягнутий плечовий ремінь вставте в фіксатор. Завжди використовуйте фіксатор на протилежному боці кріплення ременя.
- 7 Знайдіть кріплення Tether в автомобілі. Прикріпіть гачок Tether. Потягніть ремінь регулювання Tether та затягніть його.

### ПЕРЕВІРТЕ СЕБЕ

- ✓ Тримаючи автокрісло за обидва боки біля отворів ременів автомобіля, потягніть його з боку в бік та вперед. Автокрісло не повинно рухатись більш ніж на 1 дюйм (25 мм).
- ✓ Переконайтеся, що автокрісло встановлено згідно рівня на індикаторі. Якщо необхідно, ослабте ремінь безпеки автомобіля та Tether, відрегулюйте нахил і повторіть операції встановлення, щоб переконатись, що крісло встановлено правильно.
- ✓ Перевіряйте установку перед кожним використанням автокрісла!



## ВСТАНОВЛЕННЯ З ТРИТОЧКОВИМ РЕМЕНЕМ

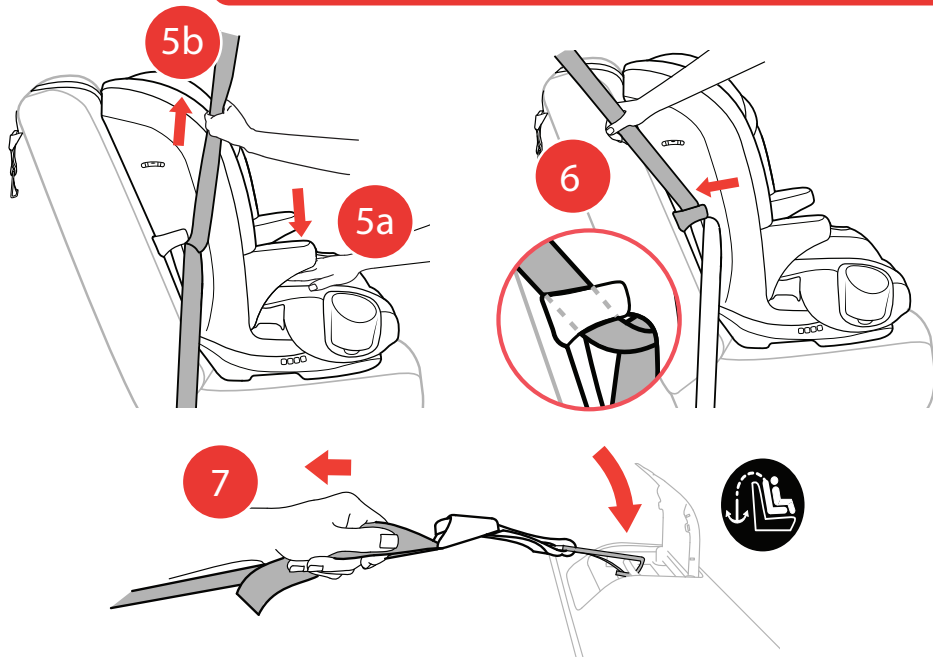

## ВСТАНОВЛЕННЯ З ДВОТОЧКОВИМ РЕМЕНЕМ

- 1 Від'єднайте кріплення текстилю підлокітника від спинки сидіння. Повторіть з іншого боку.
- 2 Пропустіть поясний ремінь автомобіля через червоний отвір в конфігурації **HARNESS**.

## ВСТАНОВЛЕННЯ З ДВОТОЧКОВИМ РЕМЕНЕМ

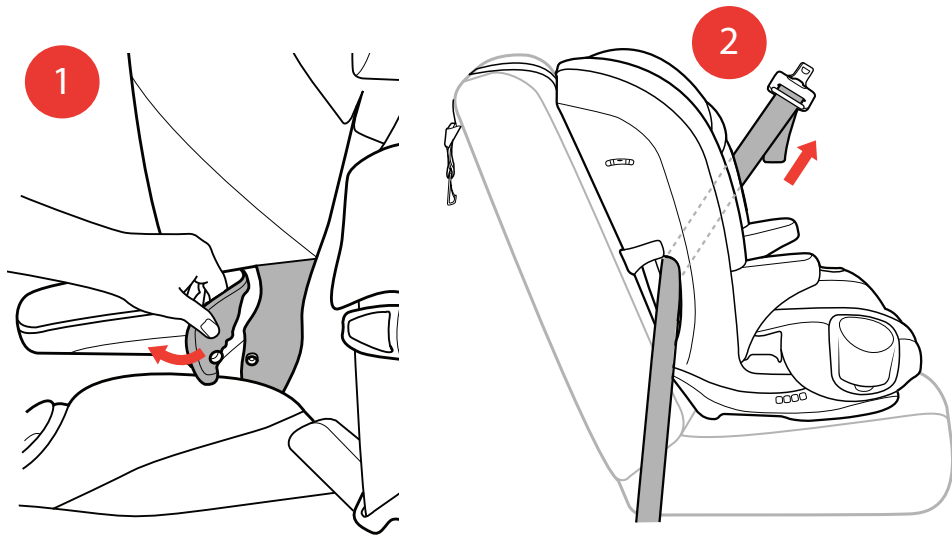

## ВСТАНОВЛЕННЯ З ДВОТОЧКОВИМ РЕМЕНЕМ

- 3 Підніміть текстильну вкладку спинки сидіння. Пропустіть ремінь безпеки автомобіля уздовж спинки автокрісла та витягніть його вниз через червоний отвір в конфігурації **HARNESS** на протилежний бік крісла.
- 4 Застібніть автомобільний ремінь. Опустіть на місце текстильну вкладку та закріпіть обидва кріплення текстилю підлокітника до спинки сидіння.

## ВСТАНОВЛЕННЯ З ДВОТОЧКОВИМ РЕМЕНЕМ

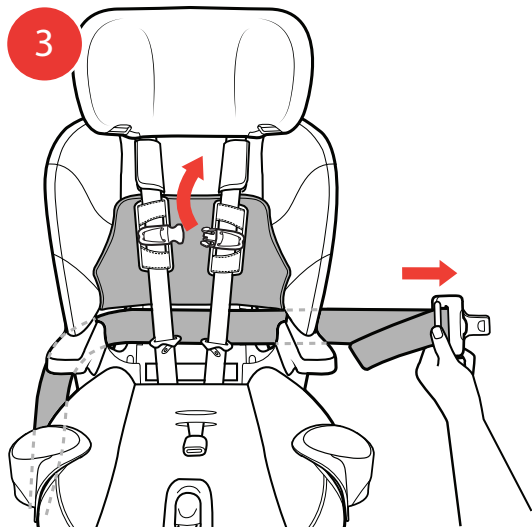

## ВСТАНОВЛЕННЯ З ДВОТОЧКОВИМ РЕМЕНЕМ

- 5 При натисканні на автокрісло **(5a)** витягніть плечовий ремінь **(5b)**, та затягніть його.
- 6 Знайдіть кріплення Tether в автомобілі. Прикріпіть гачок Tether. Потягніть ремінь регулювання Tether та затягніть його.

### ПЕРЕВІРТЕ СЕБЕ

- ✓ Тримаючи автокрісло за обидва боки біля отворів ременів автомобіля, потягніть його з боку в бік та вперед. Автокрісло не повинно рухатись більш ніж на 1дюйм (25 мм).
- ✓ Переконайтеся, що автокрісло встановлено згідно рівня на індикаторі. Якщо необхідно, ослабте ремінь безпеки автомобіля та Tether, відрегулюйте нахил і повторіть операції встановлення, щоб переконатись, що крісло встановлено правильно.
- ✓ Перевіряйте установку перед кожним використанням автокрісла!

## ВСТАНОВЛЕННЯ З ДВОТОЧКОВИМ РЕМЕНЕМ

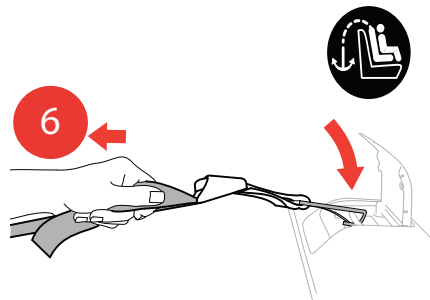
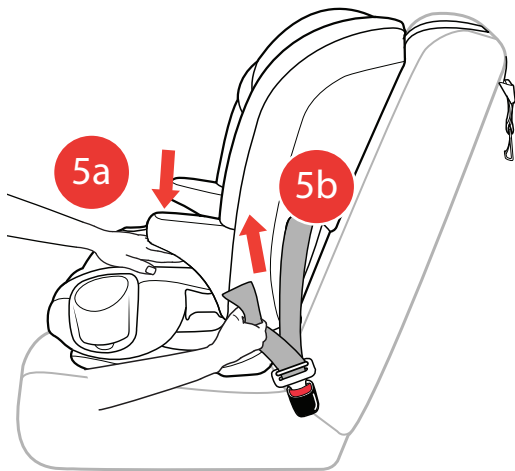

КОНФІГУРАЦІЯ HARNESS

## ФІКСАЦІЯ ДИТИНИ ЗА ДОПОМОГОЮ РЕМЕНІВ

*Якщо паховий ремінь знаходиться під дитиною, його слід перевстановити. Див. стор. 26 "Регулювання пахового ременя".*

- 1 Послабте ремені, натиснувши на кнопку регулювання ременів на передній частині автокрісла і потягніть за обидва плечові ремені.
- 2 Відстебніть ремені, натиснувши на кнопку замку ременів, витягніть обидві пряжки ременів
- 3 Відкрийте нагрудний замок, натискаючи обидві кнопки в середині замка та роз'єднайте їх.



## ФІКСАЦІЯ ДИТИНИ ЗА ДОПОМОГОЮ РЕМЕНІВ

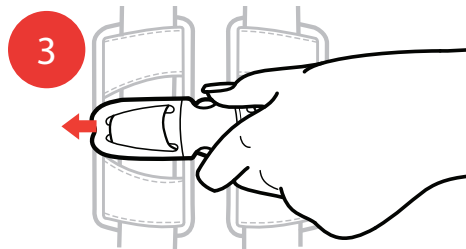
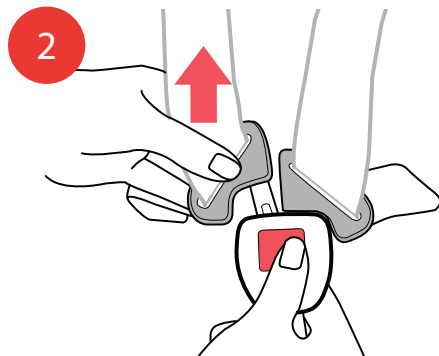
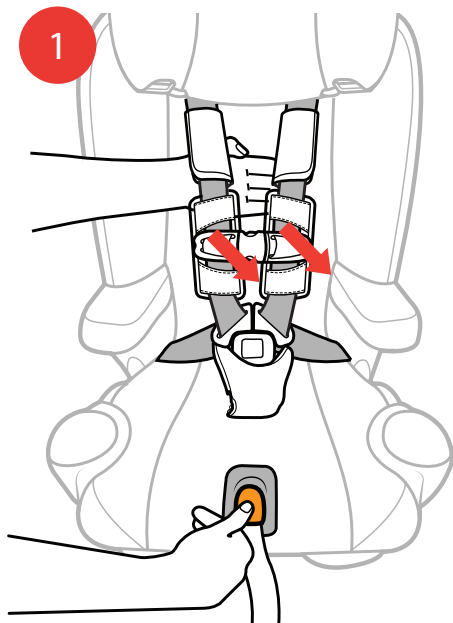

## ФІКСАЦІЯ ДИТИНИ ЗА ДОПОМОГОЮ РЕМЕНІВ

- 4 Розмістіть дитину в автокріслі спиною до спинки сидіння. Натягніть плечові ремені на плечі дитини і навколо талії дитини. Переконайтеся, що ремені не перекручені.

*Якщо дитина одягнута у теплий одяг, приділіть додаткову увагу ременям безпеки автокрісла - переконайтеся, що ремені безпеки лежать на плечах дитини, відрегульовані таким чином, що одяг стиснуто та дитина не може перехилитися вперед, а також додатковий замок ременів знаходиться на рівні пахв. Не вдягайте одяг, який заважає правильному встановленню і коригуванню ременів безпеки автокрісла.*

ФІКСАЦІЯ ДИТИНИ ЗА ДОПОМОГОЮ РЕМЕНІВ

4

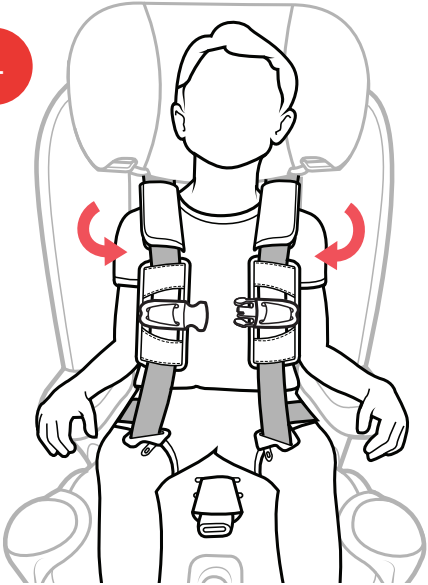

## ФІКСАЦІЯ ДИТИНИ ЗА ДОПОМОГОЮ РЕМЕНІВ

- 5 Відрегулюйте ремені безпеки по висоті вгору або вниз, пересуваючи ручку регулювання підголів'я на спинці дитячого крісла та переміщуючи підголівник вгору або вниз. Розташуйте ремені на рівні або трохи вище плечей дитини.

Переконайтеся, що підголівник зафіксований, перш ніж затягувати ремені.

*Слід послабити ремені для переміщення підголівника вгору.*

## ФІКСАЦІЯ ДИТИНИ ЗА ДОПОМОГОЮ РЕМЕНІВ

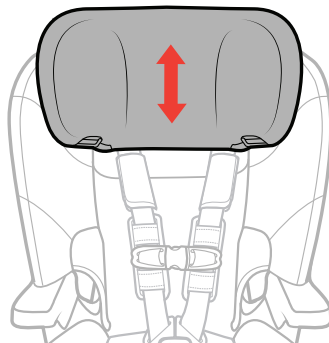
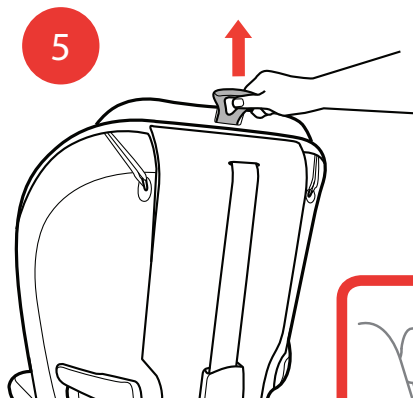

## ФІКСАЦІЯ ДИТИНИ ЗА ДОПОМОГОЮ РЕМЕНІВ

- 6 Вставте кожну пряжку в замок ременя, почувши звук «клац» **(6a)**.  
Потягніть вгору за дві пряжки, переконавшись, що вони надійно зафіксовані **(6b)**.

## ФІКСАЦІЯ ДИТИНИ ЗА ДОПОМОГОЮ РЕМЕНІВ

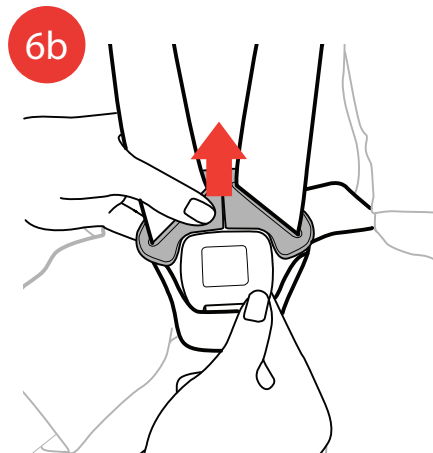
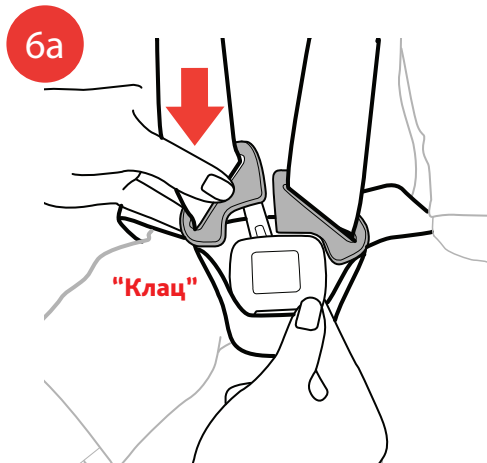

## ФІКСАЦІЯ ДИТИНИ ЗА ДОПОМОГОЮ РЕМЕНІВ

- 7 Закрийте нагрудний замок, з'єднавши обидві сторони разом, має пролунати звук «клац».
- 8 Потягніть нагрудний замок та накладки ременів донизу від шиї дитини у напрямку до замку ременів. Потягніть обидва ремені догори, щоб їх затягнути.

**⚠ Увага** - накладки нагрудного замка завжди використовувати в конфігурації HARNESS. Пошкодження або видалення накладок нагрудного замка може призвести до серйозної травми або загибелі.



## ФІКСАЦІЯ ДИТИНИ ЗА ДОПОМОГОЮ РЕМЕНІВ

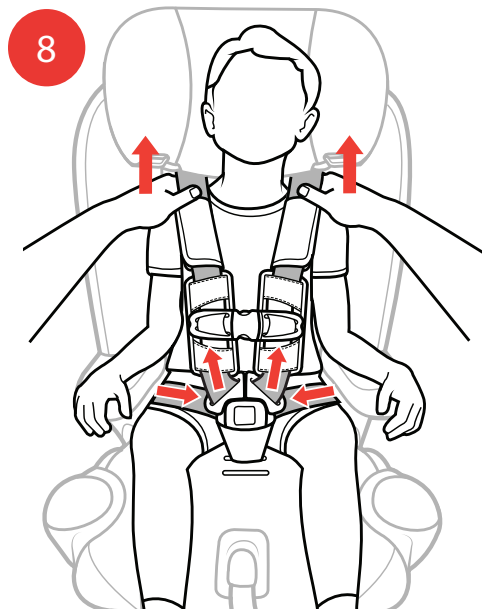
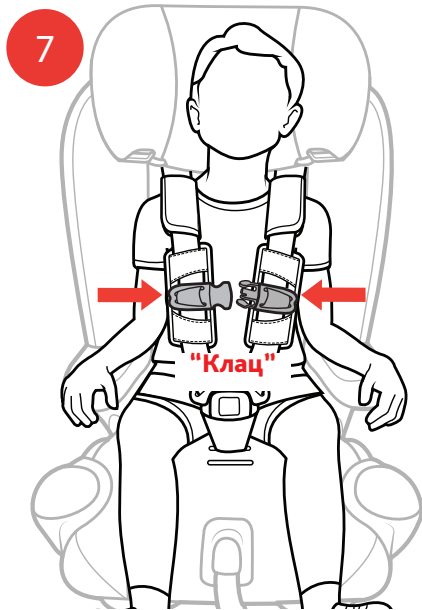

## ФІКСАЦІЯ ДИТИНИ ЗА ДОПОМОГОЮ РЕМЕНІВ

- 9 Затягніть ремені, обережно потягнувши пасок регулювання ременів до моменту, колу ремені будуть щільно прилягати до дитини (9a). Якщо ви можете затиснути складку на ремені, він погано затягнутий (9b). В такому випадку ще підтягніть лямку регулювання ременів.
- 10 Розмістіть накладки на ремені на плечах дитини. Потім потягніть нагрудний замок з накладками до центру грудної клітини, на рівні з пахвами.

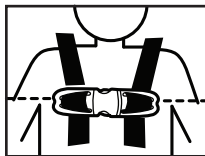

**⚠ УВАГА-** Якщо ремені прилягають не щільно, дитину може викинути з автокрісла при гальмуванні або аварії, що може призвести до травм або загибелі.

## ФІКСАЦІЯ ДИТИНИ ЗА ДОПОМОГОЮ РЕМЕНІВ

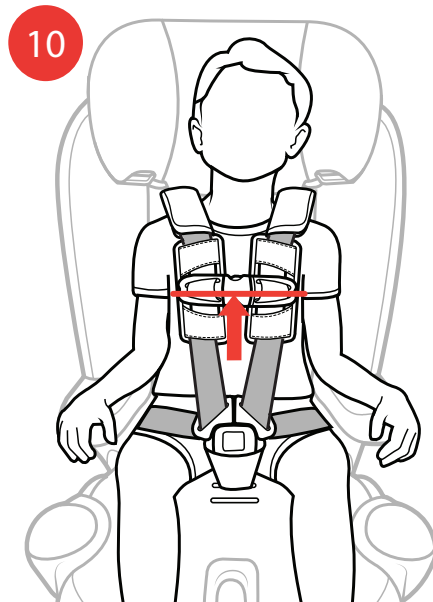
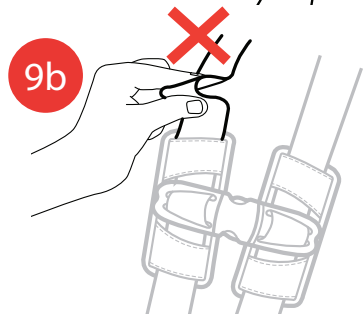
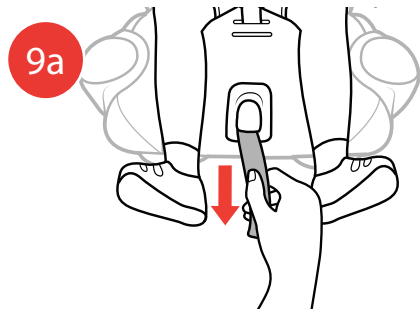

## ПЕРЕВІРКА ФІКСАЦІЇ ДИТИНИ

- ✓ Ремені повинні щільно прилягати. Якщо ви можете затиснути складку на ремені, він погано затягнутий. Щільно затягнутий ремінь не повинен провисати. Він проходить прямо, без провисання. Ремінь не повинний тиснути дитині чи змушувати її приймати неприродну позу.

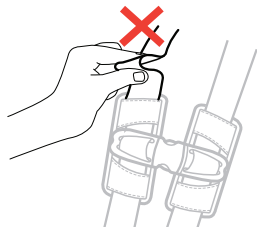

- ✓ Ремені повинні бути рівними, без вигинів і проходити по центру плечей дитини.
- ✓ Перевірка висоти лямок: переконайтеся в тому, що ремені проходять на рівні або вище плечей дитини.



НА РІВНІ АБО ВИЩЕ

## ПЕРЕВІРКА ФІКСАЦІЇ ДИТИНИ

- ✓ Перевірте положення нагрудного замка: нагрудний замок має бути по центру грудей, на рівні пахв.
- ✓ Ніколи не садіть дитину в автокрісло в об'ємному одязі або у ковдрі. Це може заважати надійній фіксації ременів на тілі дитини.
- ✓ Ніколи не садіть дитину в автокрісло загорнуту в ковдру. Вкрийте дитину ковдрою, тільки після того як надійно зафіксуєте ремені безпеки.

**⚠ УВАГА**- Якщо ремені прилягають не щільно, дитину може викинути з автокрісла при гальмуванні або аварії, що може призвести до травм або загибелі.

## НАЛАГОДЖЕННЯ КОНФІГУРАЦІЇ BOOSTER

При використанні автокрісла в конфігурації **BOOSTER** зберігайте ремені правильно.

- 1 Повністю ослабте ремені, натиснувши кнопку регулювання ременів на передній частині автокрісла. Витягніть обидва ремені повністю. Потім розстібніть нагрудний замок та кріплення ременя.
- 2 Від'єднайте дві еластичні лямки на спинці автокрісла.

## НАЛАГОДЖЕННЯ КОНФІГУРАЦІЇ BOOSTER

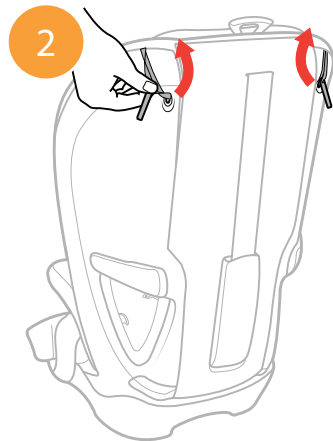
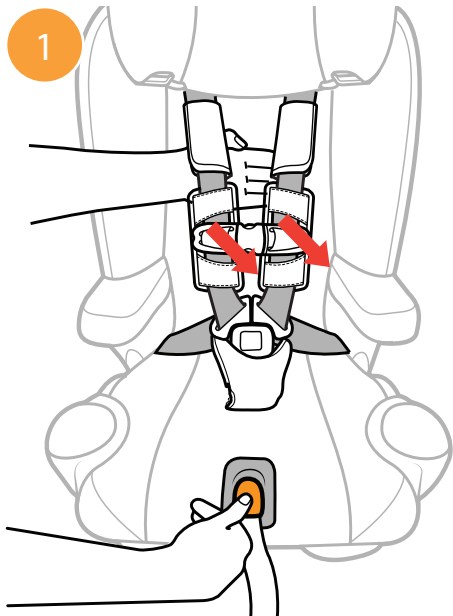

## НАЛАГОДЖЕННЯ КОНФІГУРАЦІЇ BOOSTER

- 3 Витягніть тканину з паза по контуру автокрісла. Повторіть з іншого боку крісла.
- 4 Відчепіть еластичну лямку з бокового гачка **(4a)** та верхнього гачка **(4b)** розташованих біля отвору для ременя безпеки. Повторіть з іншого боку крісла.



## НАЛАГОДЖЕННЯ КОНФІГУРАЦІЇ BOOSTER

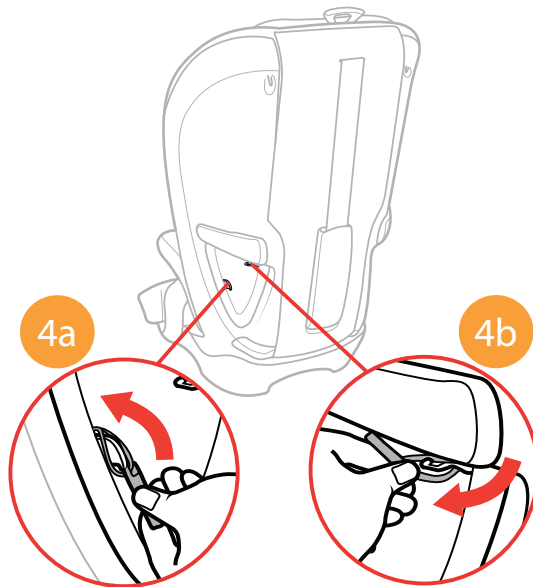

## НАЛАГОДЖЕННЯ КОНФІГУРАЦІЇ BOOSTER

- 5 Від'єднайте кріплення текстилю підлокітника від спинки сидіння. Повторіть з іншого боку.
- 6 Зніміть накладку спинки сидіння автокрісла.
- 7 Підніміть внутрішню накладку до підголівника, як показано на малюнку.

## НАЛАГОДЖЕННЯ КОНФІГУРАЦІЇ BOOSTER

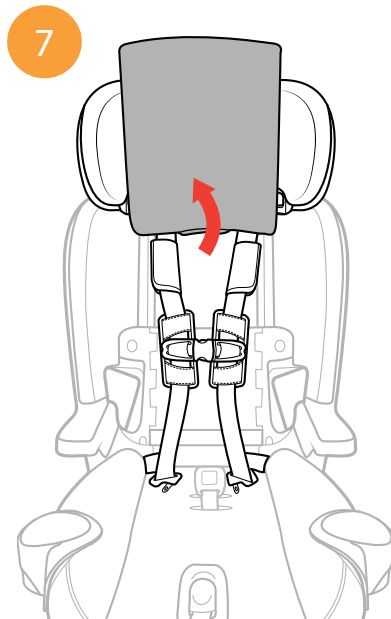
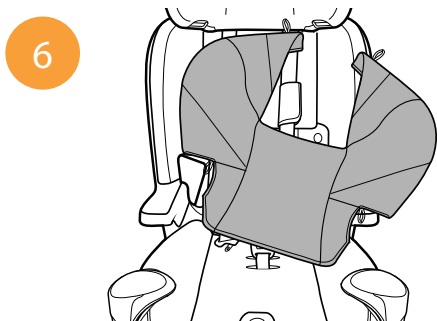
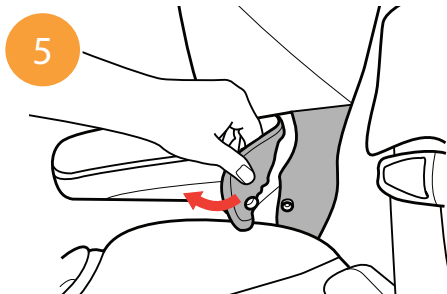

## НАЛАГОДЖЕННЯ КОНФІГУРАЦІЇ BOOSTER

- 8 Замкніть нагрудний замок. Вставте нагрудний замок та язички кріплення у відсік в нижній частині спинки сидіння.
- 9 Зніміть плечові накладки, зберігайте їх у відділенні для подальшого використання.

## НАЛАГОДЖЕННЯ КОНФІГУРАЦІЇ BOOSTER

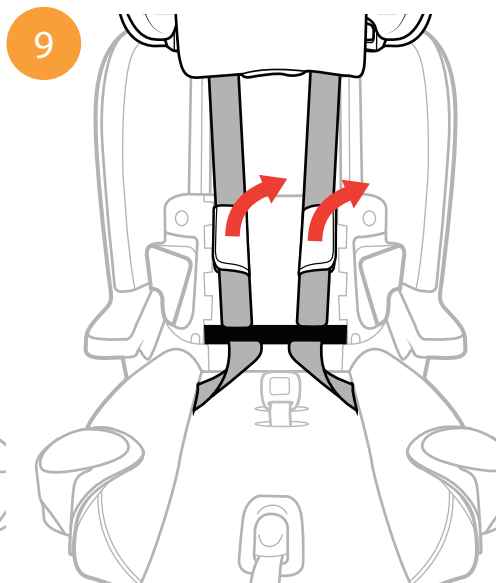
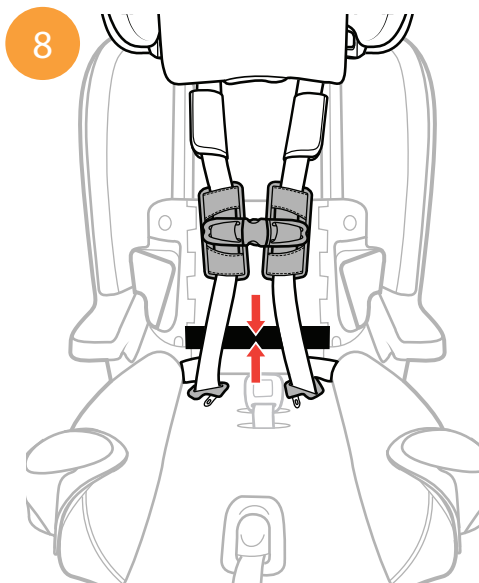

## НАЛАГОДЖЕННЯ КОНФІГУРАЦІЇ BOOSTER

- 10 Зніміть накладку пахового ременя, натиснувши на кнопку та провшттовхніть її через отвір на задній частині ременя **(10a)**. Потім витягніть кнопку з передньої частини **(10b)** і зніміть накладку пахового ременя **(10c)**.
- 11 Протягніть паховий ремінь через відповідний отвір у накладці сидіння та витягніть його на нижню частину сидіння.

## НАЛАГОДЖЕННЯ КОНФІГУРАЦІЇ BOOSTER

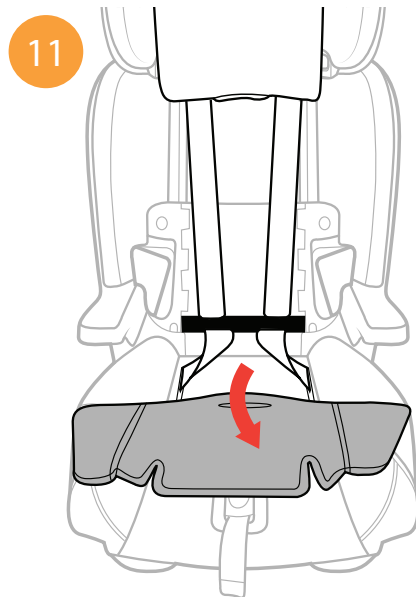
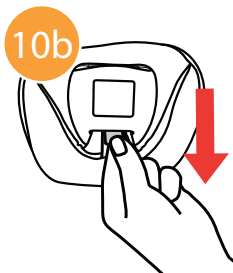
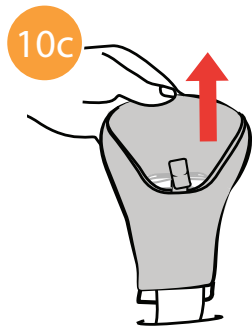
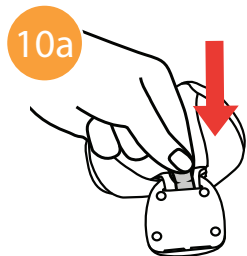

## НАЛАГОДЖЕННЯ КОНФІГУРАЦІЇ BOOSTER

- 12 Для зберігання пахового ременя вставте його кріплення у спеціальний відсік, розташований поруч з отвором для регулювання пахового ременя в базі сидіння **(12a)**.
- 13 Повторіть кроки 2-6 для налагодження конфігурації **Booster** (на стор. 84-88) в зворотному порядку, щоб знову закріпити спинку сидіння.
- 14 Встановіть на місце накладку підголівника, як показано на малюнку.



## НАЛАГОДЖЕННЯ КОНФІГУРАЦІЇ BOOSTER

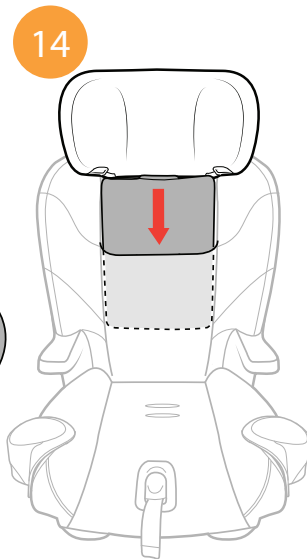
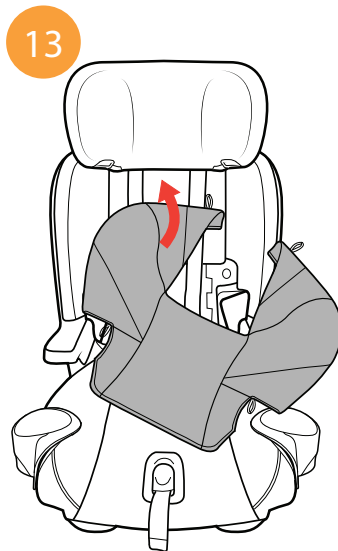
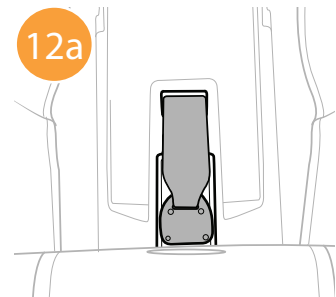
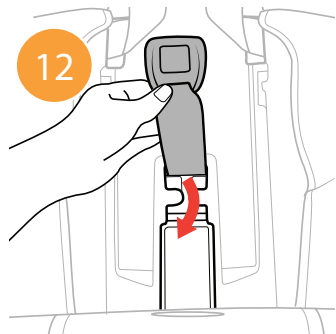

КОНФІГУРАЦІЯ BOOSTER

## ВСТАНОВЛЕННЯ КОНФІГУРАЦІЇ BOOSTER

- 1 Див. стор. 35 “Положення сидіння автомобіля” перед встановленням. Переконайтеся, що автомобіль знаходиться на горизонтальній поверхні.



- 2 Розмістіть автокрісло на автомобільному сидінні таким чином, щоб лінії встановлення (розташовані на базі сидіння) йшли паралельно поверхні автомобільного сидіння.

- 3 Переконайтеся, що підголівник сидіння автомобіля не заважає підголівнику автокрісла.

Якщо автомобільний підголівник притискає підголівник автокрісла, подивіться в інструкції до автомобіля, чи можна його демонтувати. Якщо так, зніміть підголівник відповідно до інструкції. Якщо це не дозволено, підніміть автомобільний підголівник або перемістіть автокрісло на інше сидіння автомобіля.

## ВСТАНОВЛЕННЯ КОНФІГУРАЦІЇ BOOSTER

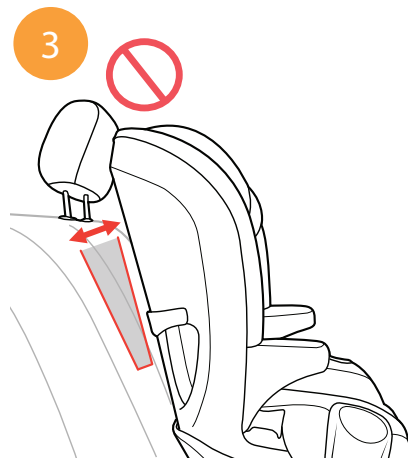

## ВСТАНОВЛЕННЯ КОНФІГУРАЦІЇ BOOSTER

- 4 Переконайтеся, що автокрісло не блокує кріплення ременя безпеки автомобіля.



**Встановлення на горизонтальній поверхні.** Знайдіть індикатора нахилу автокрісла і відкорегуйте нахил сидіння, так щоб він був між потрібними лініями.



**Встановлення на схилі.** Якщо автомобіль стоїть на схилі, відрегулюйте нахил спинки крісла в положенні 3 або 4.

## ВСТАНОВЛЕННЯ КОНФІГУРАЦІЇ BOOSTER

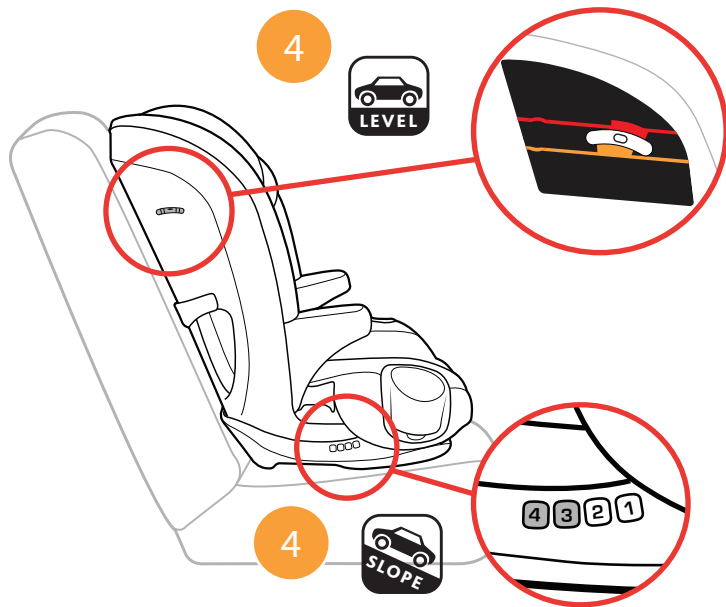

## ВСТАНОВЛЕННЯ КОНФІГУРАЦІЇ BOOSTER

*Використання системи LATCH та верхнього ременя Tether в конфігурації BOOSTER не є обов'язковим. Якщо система LATCH та ремень Tether не використовуються, переконайтеся, що вони зберігаються правильно.*

При використанні системи LATCH відкрийте відсік для зберігання кріплення LATCH та витягніть ремені. Переконайтеся, що LATCH розтягується на всю довжину. Див. стор. 50-53.

- 5 Знайдіть гачки кріплення LATCH в автомобілі. Прикріпіть та затягніть обидва кріплення LATCH до кріплення.
- 6 Ремінь Tether, прикріпіть до гачка кріплення Tether і затягніть його.

*Якщо сидіння не закріплене кріпленнями LATCH та ременем Tether, його слід закріпити ременем автомобіля.*

## ВСТАНОВЛЕННЯ КОНФІГУРАЦІЇ BOOSTER

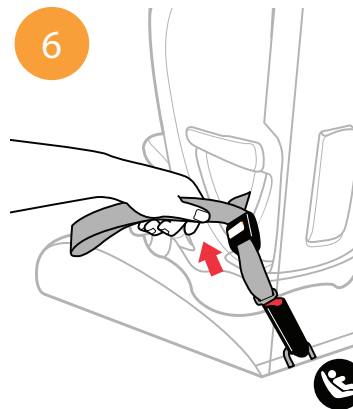

## ФІКСАЦІЯ ДИТИНИ В КОНФІГУРАЦІЇ BOOSTER

- 1 Посадіть дитину в автокрісло, переконавшись, щоб її спина прилягала до спинки сидіння.
- 2 Направляюча плечевого ременя повинна розташовуватися на рівні або трохи вище плечей дитини, якщо правильно відрегульований підголівник на потрібну висоту. Див. стор. 28 для регулювання висоти підголівника.



## ФІКСАЦІЯ ДИТИНИ В КОНФІГУРАЦІЇ BOOSTER

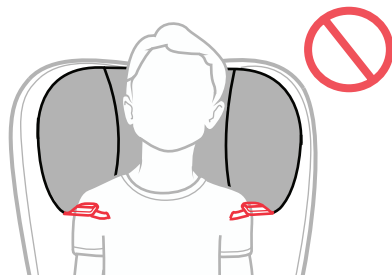
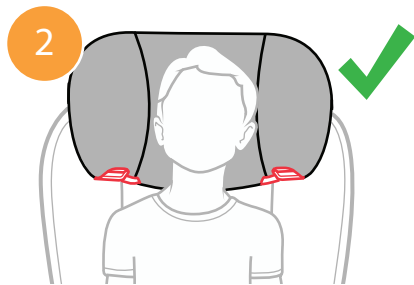
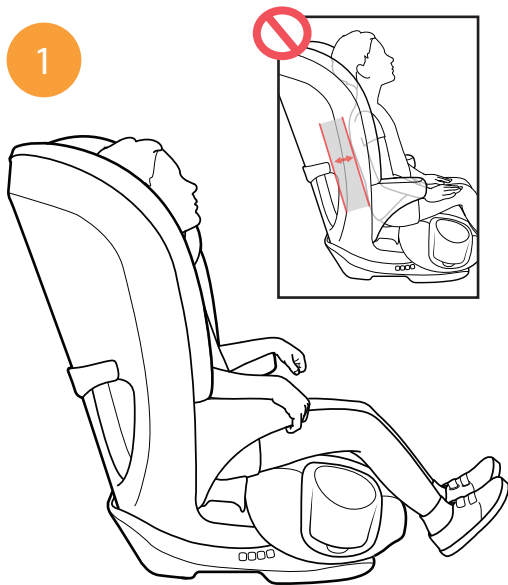

## ФІКСАЦІЯ ДИТИНИ В КОНФІГУРАЦІЇ BOOSTER

- 3 Пропустіть поясний ремінь під 1-м підлокітником через стегна дитини. Потім пропустіть плечовий і поясний ремінь під 2-м підлокітником, найближчим до замка автомобіля, як показано на малюнку.
- 4 Застібніть автомобільний ремінь.

## ФІКСАЦІЯ ДИТИНИ В КОНФІГУРАЦІЇ BOOSTER

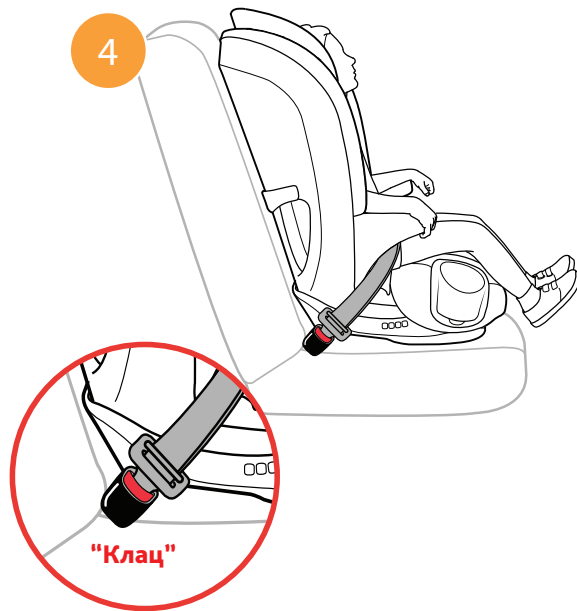
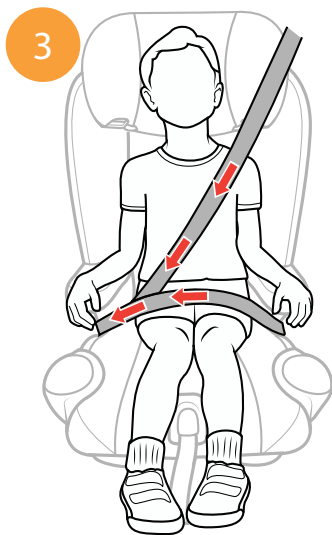

## ФІКСАЦІЯ ДИТИНИ В КОНФІГУРАЦІЇ BOOSTER

- 5 Протягніть плечовий ремінь між підголівником і боковою частиною спинки сидіння **(5a)**. Просуньте плечовий ремінь через помаранчевий отвір плечового ременя **(5b)**, розташований в нижній частині підголівника. Переконайтеся, що плечовий ремінь лежить рівно і не перекручується **(5c)**.

*Ремінь безпеки може залишатися в кріпленні для ременя до тих пір, поки автокрісло знаходиться в автомобілі.*

- 6 Перевірте, щоб дитина була правильно закріплена, як показано на малюнку.

***Переконайтеся, що плечовий ремінь не перекручується на плечі дитини і не давить на шию. Він повинен проходити по грудях дитини та по центру плеча. Направляюча плечового ременя не повинна бути нижче дитячого плеча. Якщо необхідно, відрегулюйте підголівник автокрісла для оптимальної посадки.***

## ФІКСАЦІЯ ДИТИНИ В КОНФІГУРАЦІЇ BOOSTER

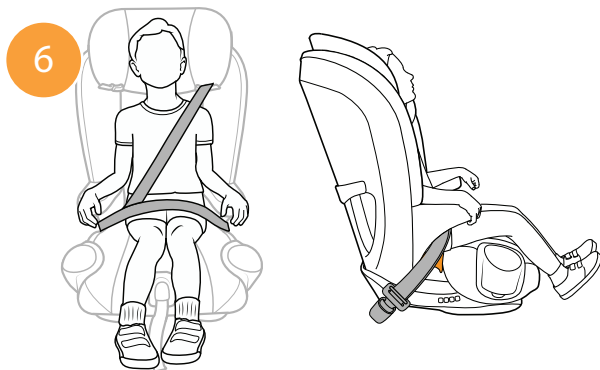
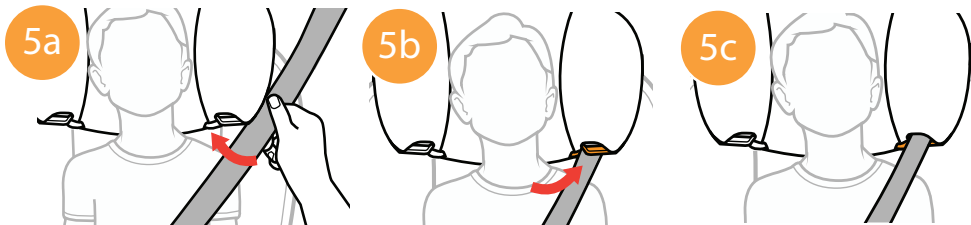

## ПЕРЕХІД В КОНФІГУРАЦІЮ HARNESS

- 1 Для повернення з конфігурації Booster в Harness, зніміть накладку спинки сидіння і підніміть підголовник. (Див. стор. 84-89 і виконайте кроки 2-6)
- 2 Підніміть ремені та спочатку опустіть нагрудний замок, а потім - язички кріплення.  
  
Підніміть накладку сидіння і вставте паховий ремінь у відповідний отвір, а потім опустіть накладку на місце. Переконайтеся, що ремені безпеки розташовані в пазах накладки сидіння. Знову прикріпіть плечові накладки.
- 3 Встановіть на місце накладку спинки сидіння, виконуючи кроки на стор. 84-89 у зворотному порядку.

## ПЕРЕХІД В КОНФІГУРАЦІЮ HARNESS

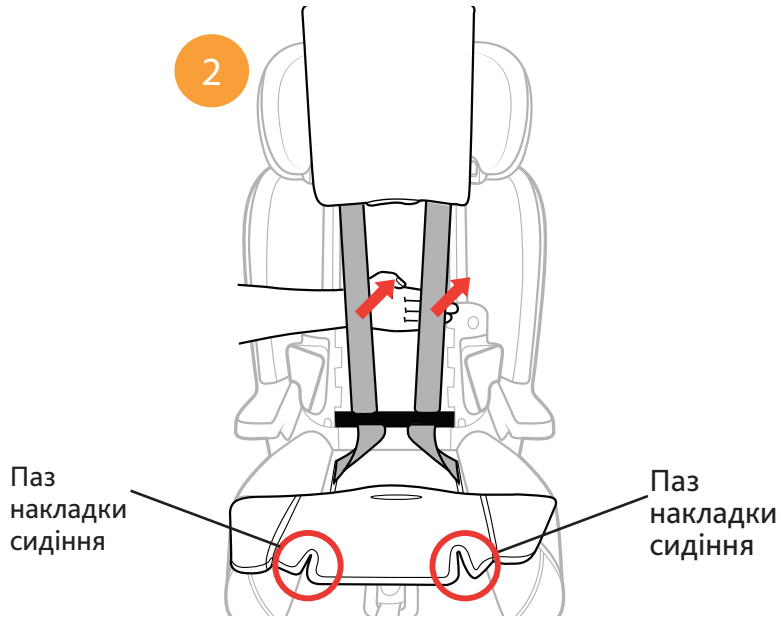

## ПЕРЕВІРКА ФІКСАЦІЇ ДИТИНИ

⚠ Завжди перевіряйте надійне замикання автомобільного ременя безпеки. Якщо замок розстібнеться, дитина зазнає ризику травмування або загибелі.

✓ Переконайтеся, що ремінь безпеки не перекручений.



⚠ НЕ кладіть нічого (подушки, ковдри і т. д.) між кріпленням Booster і сидінням автомобіля або між дитиною та кріпленням Booster. Уникайте громіздкою одягу, який заважає правильному розміщенню ременя безпеки. У разі аварії кріплення Booster може спрацювати неправильно.



## ПЕРЕВІРКА ФІКСАЦІЇ ДИТИНИ

- ✓ Проведіть плечовий ремінь через помаранчеву направляючу плечевого ремня.
- ✓ Не дозволяйте дитині сковзнути вперед або вниз, поки вона в автокріслі Booster.
- ✓ Не використовуйте автомобільний ремінь в інших положеннях, крім зазначених у цій інструкції

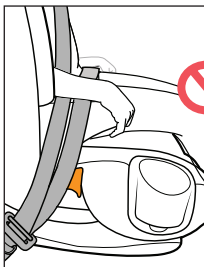
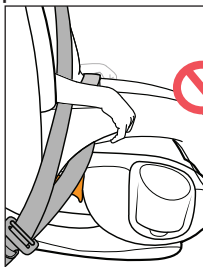

⚠ Щоб уникнути заподіяння шкоди іншим, завжди закріплюйте автокрісло в режимі Booster, якщо воно не використовується. Незакріплене автокрісло може травмувати інших пасажирів при гальмуванні або аварії.

- ✓ Завжди закріплюйте вільне автокрісло Booster за допомогою кріплення LATCH (див. стор. 100) або ременем автомобіля, слідуючи інструкціям "Фіксація дитини в конфігурації BOOSTER" на стор. 104.

## ВИКОРИСТАННЯ В ЛІТАКУ

*При подорожі літаком з дитиною, компанія Chicco рекомендує брати автокрісло з собою, щоб використовувати його для дитини. Воно не тільки буде захищати вашу дитину під час зльоту, посадки та турбулентності, але й дозволять вашій дитині почуватися зручніше.*

- Автокрісло сертифіковане для використання у літаках, тільки в конфігурації HARNESS. Зверніться в авіакомпанію, щоб обговорити правила використання автокрісла.
- Використання цього автокрісла дозволяється тільки на сидіннях, розташованих в напрямку руху.
- Встановіть автокрісло на борту літака так само, як в автомобілі, при використанні автомобільного поясного ременя. Правила встановлення в конфігурації Harness за допомогою поясного ременя див. на сторінці 66.

**Конфігурація BOOSTER** не дозволена для використання в літаках. В літаках не передбачено триточкових ременів для фіксації дитини.

## ВИКОРИСТАННЯ В ЛІТАКУ

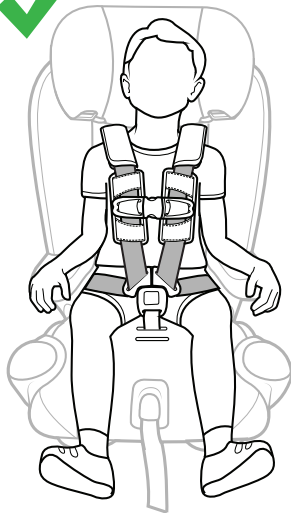

## ЧИЩЕННЯ ТА ДОГЛЯД

⚠ Не можна використовувати ВІДБІЛЮВАЧІ, розчинники або побутові чистячі засоби, оскільки вони можуть послабити пластмасові деталі і ремені.

⚠ НЕ ВИКОРИСТОВУЙТЕ МАСТИЛЬНІ МАТЕРІАЛИ для замків. Це може привести до їх несправності.

• **Очищення неметалевих деталей:**

Ручне прання або прання в пральній машині при температурі 30°C, в делікатному режимі, з використанням м'якого миючого засобу. Для висушування вивішувати.

⚠ Ніколи не використовуйте автокрісло без чохла.

• **Очищення плечових накладок:**

Ручне прання з використанням м'якого мила і води. Для висушування вивішувати.

• **Очищення пластмасових елементів:**

Чистити вологою губкою, змоченою в мильному розчині. Протерти сухим рушником.

• **Очищення підстаканника:**

В посудомийній машині, тільки на верхній полиці.

## ЧИЩЕННЯ ТА ДОГЛЯД

- **Очищення ременів:**

Губкою, теплою водою і милом. Сушити на повітрі. Не прати в пральній машині

⚠ Не використовуйте автокрісло, якщо будь-які ремені пошкоджені.

- **Очищення кріплення LATCH та регулювальних лямок:**

Тільки чистою губкою та теплою водою. Сушити на повітрі.

- **Очищення фурнітури замка та системи LATCH:**

Тільки чистою губкою та теплою водою. Якщо в замок потрапило сміття, зняти і прополоскати у теплій воді. Сушити на відкритому повітрі.



*НЕ ЗНИМАЙТЕ LATCH ремені та ремені безпеки. Для отримання додаткової інформації відвідайте веб-сайт [www.chicco.com.ua](http://www.chicco.com.ua) або зателефонуйте **0-800-5000-58**.*



**ЗАВЖДИ З ДИТИНОЮ**