

SKIN fit

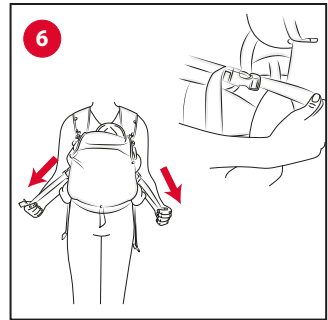

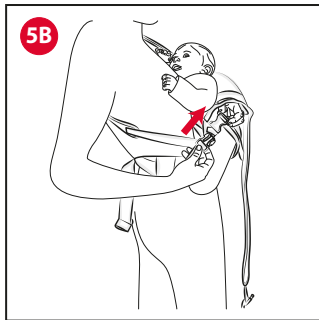

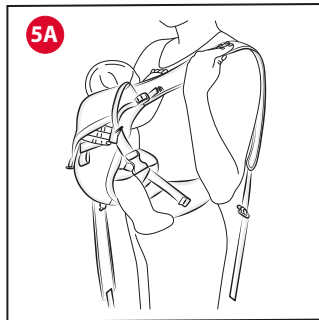
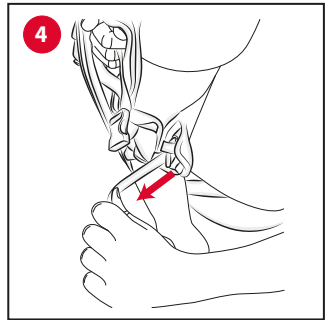
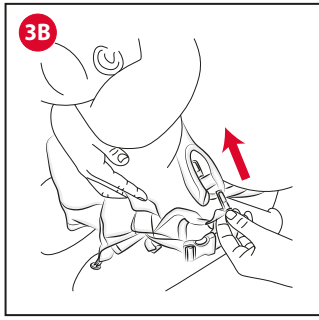
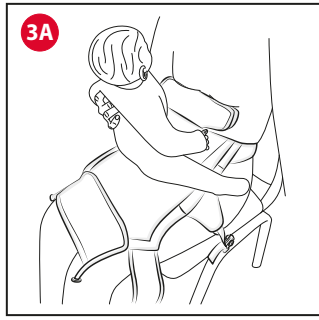
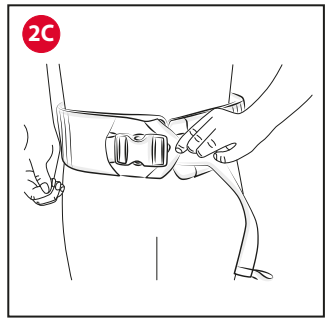
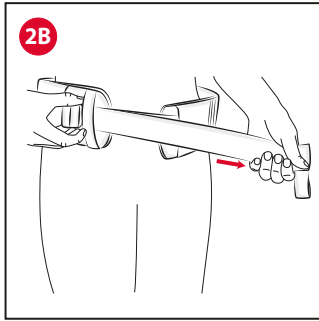
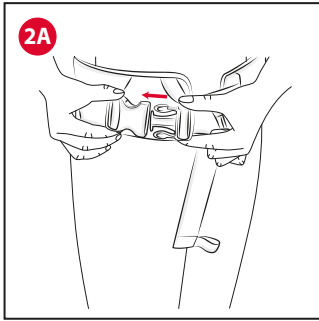
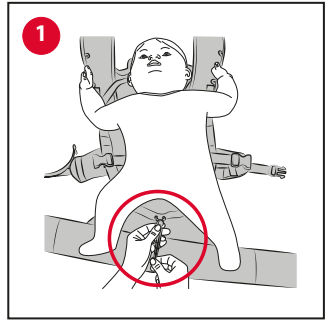
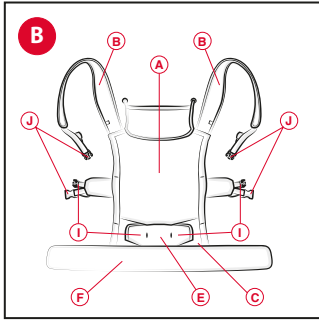
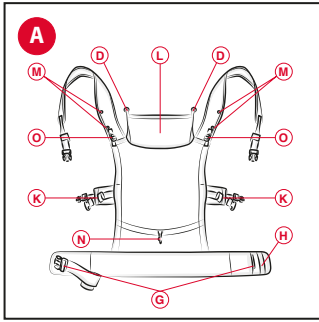
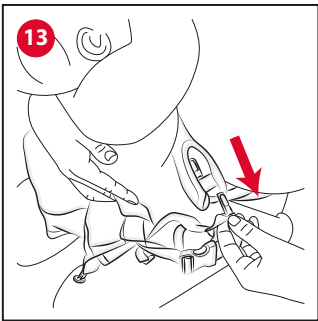
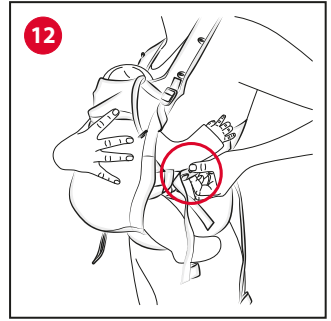
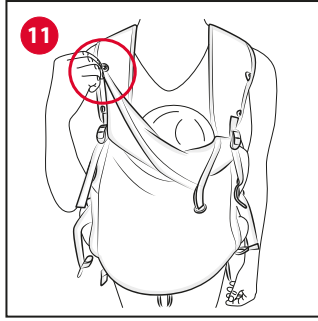
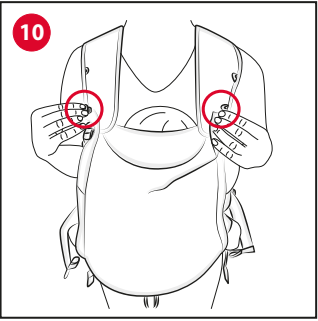
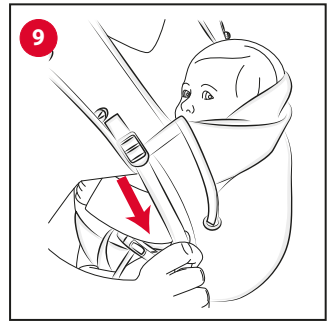
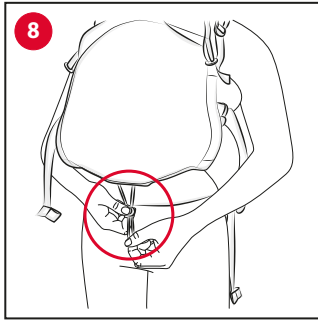
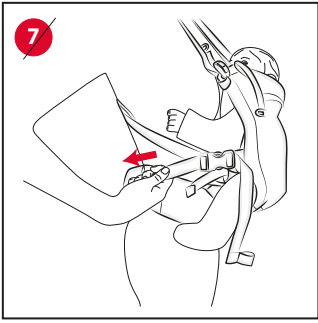

UK ІНСТРУКЦІЯ З ЕКСПЛУАТАЦІЇ

Нагрудна сумка-кенгуру Skin Fit розроблена спеціально, щоб якнайкраще задовольнити потреби, які постійно зростають, і забезпечити комфорт дитини. Виріб, дійсно, розроблено так, щоб завжди забезпечувати ергономічне положення дитини.

ВАЖЛИВО - УВАЖНО ПРОЧИТАЙТЕ ТА ЗБЕРЕЖІТЬ ДЛЯ ВИКОРИСТАННЯ В МАЙБУТНЬОМУ.

УВАГА: ЩОБ УНИКНУТИ ЗАГРОЗИ ЗАДУШЕННЯ, ПЕРЕД ВИКОРИСТАННЯМ ЗНИМІТЬ БУДЬ-ЯКУ ПЛАСТИКОВУ УПАКОВКУ, ЯКУ НЕОБХІДНО ВИКИНУТИ АБО ЗБЕРІГАТИ ПОДАЛІ ВІД ДІТЕЙ.

ЗАСТЕРЕЖЕННЯ

- **УВАГА:** ІСНУЄ НЕБЕЗПЕКА ПАДІННЯ ТА УДУШЕННЯ.
- **УВАГА:** Переконайтесь в тому, що користувачі сумки-кенгуру точно знають принцип функціонування виробу. Не дозволяйте нікому використовувати виріб, якщо людина повністю не прочитала та не зрозуміла попередження та інструкції.
- Переконайтесь в тому, щоб всі користувачі мали необхідні фізичні можливості для використання цього виробу.
- **УВАГА:** Недотримання наведених нижче інструкцій може поставити під загрозу безпеку вашої дитини.
- **УВАГА:** Будьте обережні, коли нахиляєтесь вперед або вбік.
- **УВАГА:** Не використовуйте сумку-кенгуру під час спортивних занять.
- **УВАГА:** Ваша рівновага може погіршитись внаслідок ваших рухів та рухів вашої дитини.

- **УВАГА:** Завжди спочатку надягайте сумку-кенгуру, а потім розміщуйте в ній дитину.
- **УВАГА:** При використанні сумки-кенгуру ніколи не відстібайте поясний ремінь до того, як висадите з нього дитину.
- **УВАГА:** Будьте обережні при використанні сумки-кенгуру в домашніх умовах (наприклад, не тримайте в руках гарячі напої, коли надягаєте сумку-кенгуру з дитиною, тримайтеся подалі від джерел тепла, з яким може які можуть зачіпати дитину).
- **УВАГА:** Під час використання сумки-кенгуру контролюйте свою дитину.
- **УВАГА:** Умови використання: сумку-кенгуру можна використовувати від самого народження й до досягнення ваги 9 кг.
- Що стосується новонароджених з недостатньою вагою та дітей, які приймають ліки, перш ніж використовувати виріб, зверніться за порадою до педіатра.
- Допоки дитина не в змозі тримати піднятою свою голову та тримати вертикально плечі (приблизно до 6-місячного віку), її необхідно транспортувати в положенні «Обличчям до мами».
- **УВАГА:** ніколи не залишайте дитину без нагляду всередині сумки-кенгуру, коли ви не надягаєте її на себе.
- Використовуйте сумку-кенгуру тільки коли ви стоїте на ногах або коли ідете.
- Пам'ятайте, що дитина, знаходячись всередині сумки-кенгуру, буде реагувати на температурні зміни раніше ніж той, хто її несе.
- Перед використанням перевірте, щоб ремінь були правильно розташовані та відрегульовані, та щоб пряжки були застібнуті.
- Не використовуйте сумку-кенгуру для більш ніж однієї дитини одночасно.
- Завжди перевіряйте наявність вільного простору для обличчя дитини, щоб його було достатньо для забезпечення достатньої кількості повітря.



- Забороняється використовувати сумку-кенгуру з пошкодженими, відірваними або відсутніми частинами.
- Забороняється використання для сумки-кенгуру не поставлених виробником запасних частин або аксесуарів.
- Сумку-кенгуру має використовувати лише доросла особа.
- Не перевозьте дитину в стільчику під час автомобільних поїздок.
- Виріб не можна використовувати під час водіння автомобіля, або якщо ви їдете в автомобілі як пасажир
- Рюкзак-кенгуру не можна використовувати під час приготування на кухні або прибирання, щоб не піддавати дитину впливу джерел тепла або хімічних речовин.
- Рекомендується сидіти під час розміщення дитини в сумці-кенгуру або дістанні з неї.

КОМПОНЕНТИ СУМКИ-КЕНГУРУ (мал. СТОРОНА А, мал. СТОРОНА В)

- A. Полотно сумки-кенгуру
- B. Плечові лямки
- C. Сидіння
- D. Гудзика для пристібання капюшона
- E. Утримувальний вкладки
- F. Поясний ремінь
- G. Пряжка з ремінцем для регулювання поясного ремня
- H. Еластична петля для фіксації пряжки на животі
- I. Пряжки для регулювання сидіння
- J. Пряжки з ремінцями з подвійним регулюванням плечових лямок
- K. Еластична петля для фіксації пряжок плечових лямок
- L. Капюшон
- M. Петлі для пристібання капюшона
- N. Куліска для регулювання сидіння
- O. Пряжки для регулювання довжини сумки-кенгуру

РЕКОМЕНДАЦІЇ З ЧИЩЕННЯ ТА ДОГЛЯДУ ЧИЩЕННЯ

Дотримуйтесь інструкцій з прання, вказаних на етикетці. Після кожного прання перевіряйте тканину і шви на міцність.

 Прати вручну у холодній воді

 Не відбілювати

 Не сушити механічним способом

 Не прасувати

 Не піддавати хімічній чистці

ДОГЛЯД

Періодично перевіряйте сумку-кенгуру, щоб на ній не було

розірваних швів, пошкоджень або відсутніх деталей, в іншому випадку не використовуйте вироб.

ПЕРШЕ ВИКОРИСТАННЯ:

1. При першому використанні рекомендується відрегулювати сидіння за допомогою спеціальної куліски N, поклавши нагрудну сумку-кенгуру на рівну поверхню, розмістити дитину та відрегулювати куліску (мал. 1).

ТРАНСПОРТУВАННЯ ОБЛИЧЧЯМ ДО МАМИ

УВАГА: завжди спочатку надягайте сумку-кенгуру, а потім розміщуйте в ній дитину.

ЯК НАДЯГАТИ СУМКУ-КЕНГУРУ

2. Застебніть поясний ремінь F (мал. 2A) та відрегулюйте його довжину за допомогою спеціальної пряжки G (мал. 2B).

УВАГА: зафіксуйте пряжку, просунувши її в еластичну петлю H (мал. 2C).

ЯК РОЗТАШУВАТИ ДИТИНУ ВСЕРЕДИНИ СУМКИ-КЕНГУРУ

УВАГА: Рекомендується виконувати операції з розміщення дитини всередині сумки-кенгуру сидячи або використовуючи рівну та стійку поверхню, щоб керувати несподіваними рухами дитини.

УВАГА: Перш ніж саджати дитину в сумку-кенгуру, перевірте, щоб правильно були виконані попередні операції.

УВАГА: Міцно тримайте дитину під час виконання цієї операції.

3. Візьміть дитину за руки, розмістивши її між полотном і сидінням E (мал. 3A), і потім застебніть пряжки простору для ніг I (мал. 3B)

4. Відрегулюйте простір для ніг за допомогою відповідних ремінців пряжок I залежно від статури дитини (мал. 4).

Примітка: Мінімальна ширина проходу для ніг забезпечується шляхом регулювання пряжки до сірої мітки, приштої до ремінця

УВАГА: Впевніться, що ноги дитини широко розставлені як для сидіння верхи та посадіть дитину в сідло.

УВАГА: Після розміщення дитини у сумці-кенгуру відрегулюйте пряжки I відповідно до статури дитини, щоб посадка була ані занадто вільною, ані занадто тісною.

ЯК НАДЯГАТИ СУМКУ-КЕНГУРУ

Щоб полегшити цю операцію, рекомендуємо подовжити плечові лямки, перш ніж надягати їх

5. Надягніть одну з плечових лямок на плечо так, щоб вона спаладала за спину (мал. 5A), а іншою рукою візьміть пряжку J з подвійним регулюванням і застебніть її на протилежну боці (мал. 5B). Повторіть таку ж операцію для другої лямки
6. Щоб відрегулювати плечові лямки, потягніть ремінці пряжок J з подвійним регулюванням. Рекомендується підтягнути ремінець спочатку вперед і прикріпити запобіжну резинку до пряжки (мал. 6). Для остаточного регулювання скористайтесь заднім ремінцем (мал. 7).

ЯК РЕГУЛЮВАТИ РЮКЗАК-КЕНГУРУ

Рюкзак-кенгуру створений для підлаштування під батьків будь-якої статури та під дітей на будь-якому етапі їх росту.

7. Пряжки J з подвійним регулюванням - окрім регулювання довжини пречових лямок - дозволяють регулювати розмір сумки-кенгуру, підлаштовуючи його під статуру дитини (мал. 6 - 7).

8. Куліска N, яка розташована в нижній частині сумки-кенгуру, дозволяє регулювати ширину сидіння залежно від розмірів дитини, щоб забезпечити оптимальну підтримку та правильне положення ніг. (мал. 8).



9. Пряжки О, які розташовані з боків переднього полотна, дозволяють регулювати довжину полотна відповідно з реальним зростом дитини (мал. 9). завжди перевіряйте наявність вільного простору для обличчя дитини, щоб його було достатньо для забезпечення достатньої кількості повітря.

ФУНКЦІОНАЛЬНІСТЬ КАПЮШОНА

Капюшон можна пристебнути на двох різних за висотою рівнях:

10. Коли не використовується в якості капюшона, його можна пристебнути до нижніх петель. Для більшої компактності просуньте гудзик під плечовою лямкою та пристебніть зовні, щоб забезпечити додаткову підтримку шиї дитини (мал. 10).
11. Якщо пристебнути капюшон до верхніх петель, він захищає дитину від сонця або під час сну; При використанні рекомендується застібати лише один гудзик, щоб забезпечити належний особистий простір, зберігаючи візуальний контакт з дитиною (мал. 11).

УВАГА: завжди перевіряйте наявність вільного простору для обличчя дитини, щоб його було достатньо для забезпечення достатньої кількості повітря.

ЯК ВИЙНЯТИ ДИТИНУ З СУМКИ-КЕНГУРУ

УВАГА: рекомендується сидіти під час виконання цих операцій.

12. Надійно підтримуючи дитину, розстебніть пряжки обох плечових лямок і виведіть їх вперед (мал. 12)
13. Перш ніж виймати дитину, розстебніть пряжки обмеження простору для ніг (мал. 13).

ГАРАНТІЯ

На виріб надається гарантія від будь-якої невідповідності у нормальних умовах експлуатації згідно з інструкцією з експлуатації.

Відтак, гарантія не буде діяти в разі ушкоджень, що з'явилися внаслідок неправильної експлуатації, зношення або випадкових подій.

Про строк дії гарантії відповідності можна дізнатись з відповідних положень чинного національного законодавства країни, в якій придбано виріб, якщо вони передбачені.

46 870320 000 000_2222

EN 13209 – 2:2015

0m+
9 kg



ARTSANA S.p.A. - Via Saldarini Catelli, 1 - 22070 Grandate (CO) - Italy
Tel. (+39) 031 382 111 - Fax (+39) 031 382 400 - www.chicco.com

