

Gofit[®] PLUS

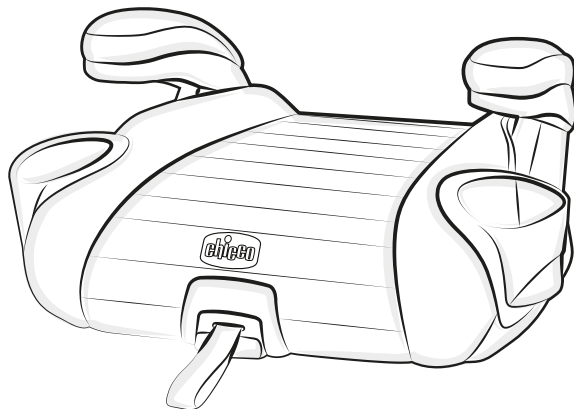

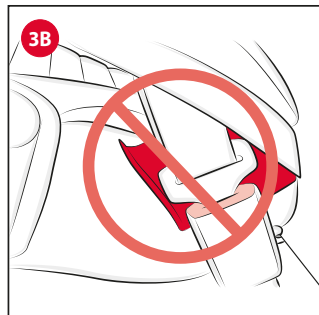

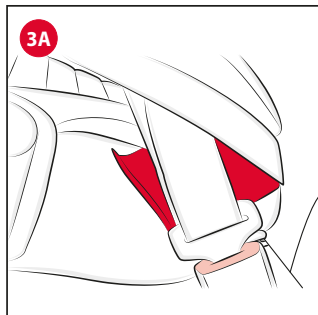

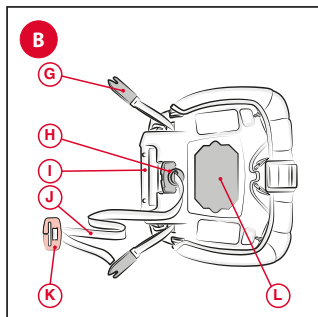
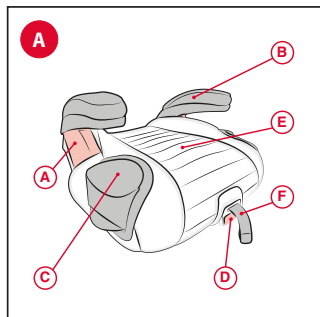
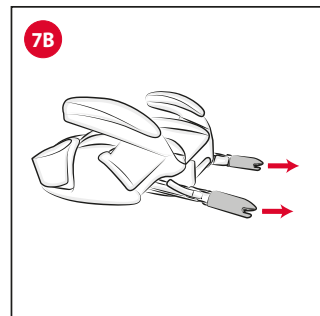
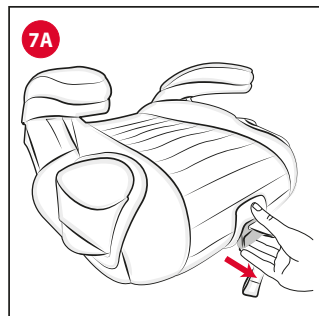
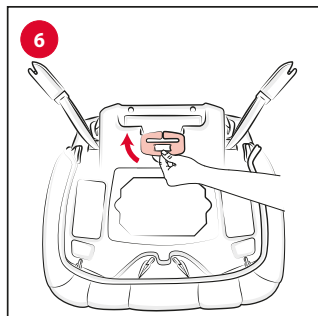
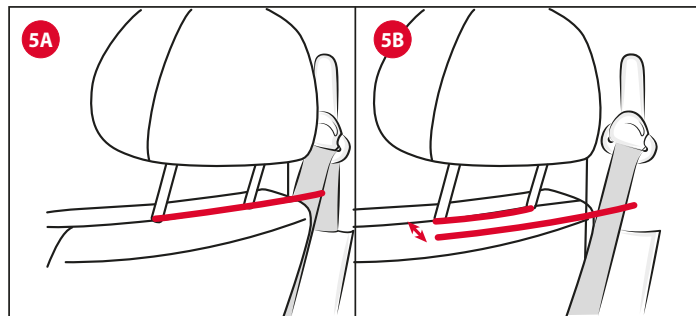
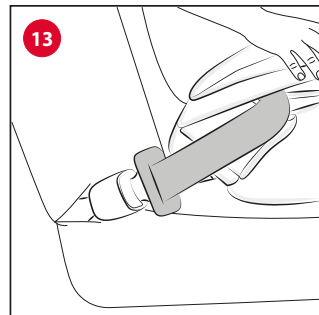
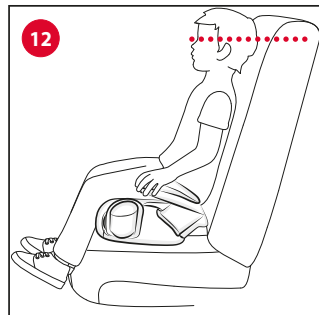
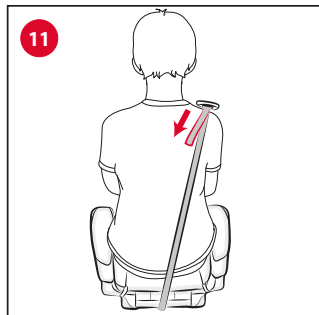
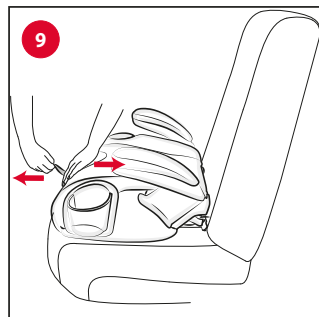
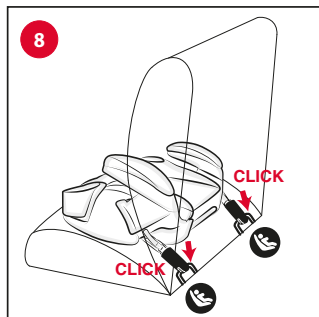

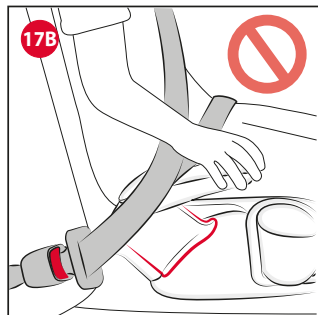
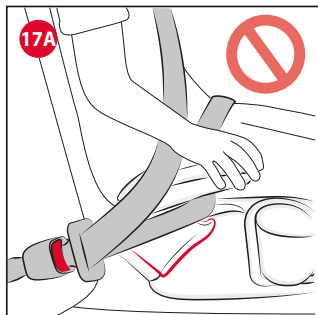
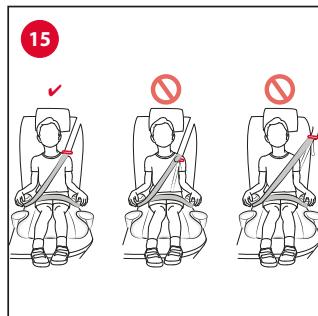

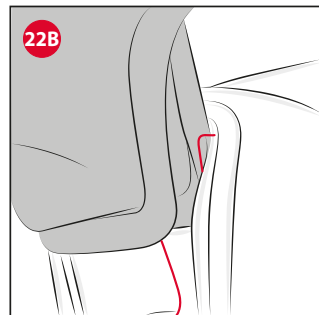
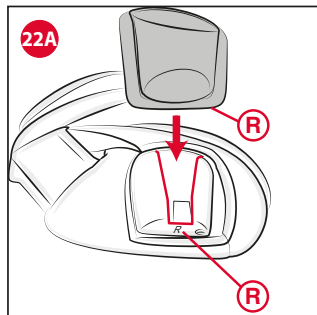
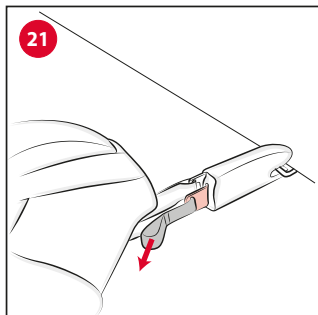
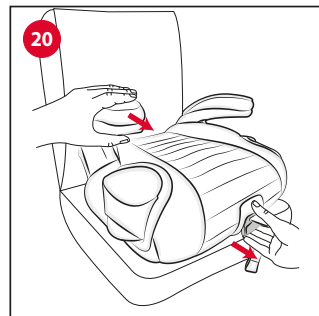
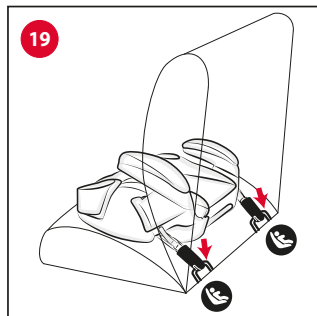

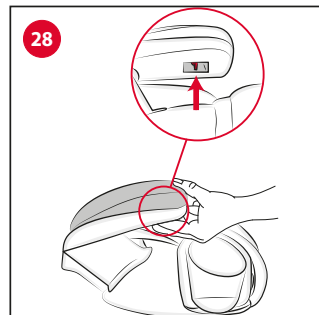
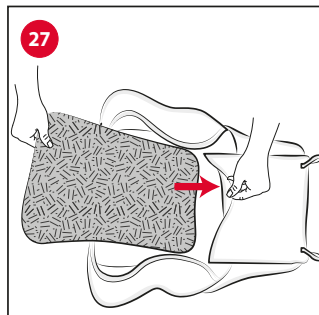
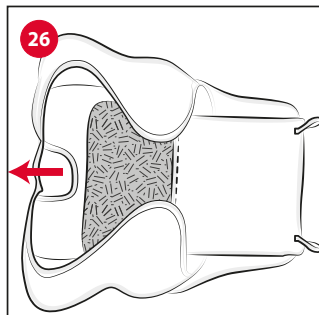
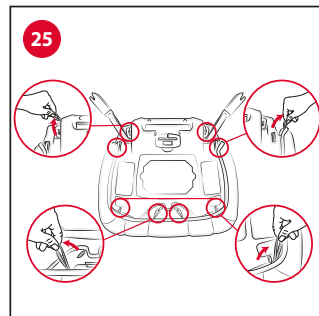
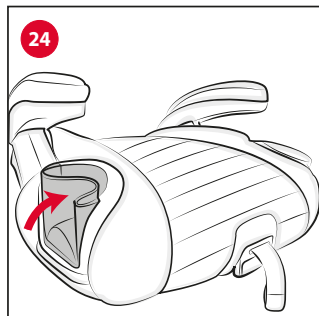
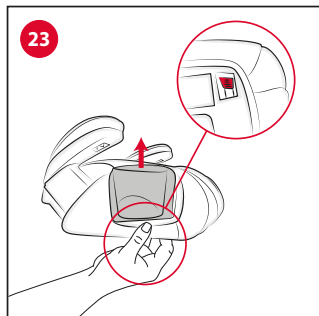

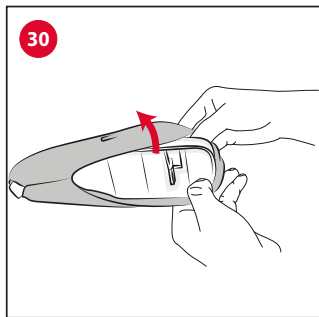
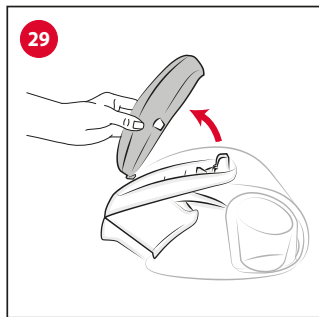

UK ІНСТРУКЦІЯ З ВИКОРИСТАННЯ

GoFit Plus

ВАЖЛИВО: ПЕРЕД ВИКОРИСТАННЯМ УВАЖНО ПРОЧИТАЙТЕ ЦЮ КНИЖКУ З ІНСТРУКЦІЯМИ, ЩОБ УНИКНУТИ НЕБЕЗПЕКИ ПРИ ВИКОРИСТАННІ, ТА ЗБЕРЕЖІТЬ ЇЇ ДЛЯ ПЕРЕГЛЯДУ У МАЙБУТЬОМУ. РЕТЕЛЬНО ДОТРИМУЙТЕСЬ ЦИХ ІНСТРУКЦІЙ, ЩОБ НЕ ПІДДАВАТИ НЕБЕЗПЕЦІ ВЛАСНУ ДИТИНУ.

УВАГА! ПЕРЕД ВИКОРИСТАННЯМ ЗНІМІТЬ Й ВИКИНЬТЕ ВСІ НАЯВНІ

ПЛАСТИКОВІ ПАКЕТИ ТА РЕШТУ КОМПОНЕНТІВ УПАКОВКИ ВИРОБУ. В БУДЬ-ЯКОМУ РАЗІ, ЗБЕРІГАЙТЕ ЇХ В НЕДОСТУПНОМУ ДЛЯ ДІТЕЙ МІСЦІ. РЕКОМЕНДУЄТЬСЯ ВИКИДАТИ ЦІ КОМПОНЕНТИ ЗА ПРОЦЕДУРОЮ РОЗДІЛЬНОГО ЗБОРУ ВІДХОДІВ ВІДПОВІДНО ДО ЧИННИХ ЗАКОНІВ.

НАДЗВИЧАЙНО ВАЖЛИВО! НЕГАЙНО ПРОЧИТАЙТЕ.

- Це автокрісло сертифіковане як «Група 3» для перевезення дітей вагою від 22 до 36 кг (приблизно віком від 7 до 12 років) відповідно до європейського стандарту ECE R 44/04.
- У кожній окремій країні існують свої закони і правила безпеки при перевезенні дітей в автомобілі. Тому рекомендується звернутися за детальнішою інформацією до місцевих органів влади.
- **УВАГА!** Не використовуйте автокрісло, якщо зріст дитини менше 125 см.
- Операції зі встановлення автокрісла мають виконуватись виключно дорослою особою.



- Не користуйтеся виробом, якщо інструкції не прочитані.
- Недотримання заходів безпеки, викладених у цій інструкції, підвищує ймовірність серйозних травм у дитини не тільки у випадку аварії, а й в будь-яких інших ситуаціях (наприклад, при різкому гальмуванні, тощо).
- Збережіть інструкцію для використання в майбутньому: під сидінням автокрісла знаходиться спеціальний відсік для інструкції з експлуатації.
- Виріб призначено виключно для використання в якості автомобільного крісла, а не для використання вдома.
- Компанія Artsana не несе жодної відповідальності в разі неправильного використання виробу та використання відмінного від вказаного в цій інструкції.
- Жодне автокрісло не може гарантувати абсолютної безпеки дитини у разі аварії, але його використання зменшує ризик важких травм.
- Перевозьте дитину, завжди правильно встановлюючи автокрісло, навіть для коротких поїздок; недотримання цього правила загрожує здоров'ю дитини. Зокрема, перевірте, щоб ремінь був правильно натягнутий, не перекручувався і знаходився у правильному положенні.
- У випадку аварії, навіть незначної, або випадкового падіння автокрісла може отримати пошкодження, не завжди помітні неозброєним оком: тому воно підлягає обов'язковій заміні.
- НЕ використовуйте виріб більше 10 років. Після завершення цього періоду зміни в матеріалах (наприклад, через вплив сонячного світла) можуть знизити або погір-

шити ефективність виробу.

- Не використовуйте вживані автокрісла: вони можуть мати пошкодження конструкції, непомітні неозброєним оком, але такі, що можуть загрожувати безпеці виробу.
- Не використовуйте автокрісло, яке виглядає пошкодженим, деформованим, надто зношеним або в якому відсутня будь-яка деталь: тому що воно може втратити вихідні властивості безпеки.
- Забороняються модифікації або доповнення виробу іншими аксесуарами, якщо вони не затверджені виробником.
- Не встановлюйте на це автокрісло аксесуари, запчастини або компоненти, що не поставляються або не схвалюються виробником.
- Перевірте, щоб не було жодних предметів між дитиною і автокріслом (наприклад, тека, рюкзак), між автокріслом і сидінням або між автокріслом і дверима.
- Перевіряйте, щоб сидіння транспортного засобу (що розкладаються, відкидаються або повертаються) були добре прикріплені.
- Перевіряйте, щоб не перевозилися, особливо на задній полиці усередині автомобіля, речі або багаж, які ненадійно прикріплені або не встановлені безпечним чином: у разі аварії або різкого гальмування вони можуть завдати травми пасажиром.
- Не дозволяйте іншим дітям гратися з компонентами та деталями крісла.
- Ніколи не залишайте дитину саму в автомобілі; це може



бути небезпечно!

- Не перевозьте в кріслі більше однієї дитини.
- Простежте, щоб всі пасажери в автомобілі користувались ременями безпеки, як для власної безпеки, так і для того, щоб не травмувати дитину під час їзди у разі аварії або різкого гальмування.
- **ЗАБОРОНЯЄТЬСЯ** використовувати автокрісло, якщо ремені безпеки автомобіля порізані, зношені або пошкоджені.
- **ЗАВЖДИ** перевіряйте, щоб ремінь безпеки автомобіля був правильно пристебнутий до пряжки.
- Щоб уникнути травм інших пасажирів, навіть якщо автокрісло не використовується, **ЗАВЖДИ** фіксуйте автокрісло триточковим автомобільним ременем безпеки.
- Під час руху перш ніж виконувати регулювання на сидінні або на дитині, зупиніть автомобіль у безпечному місці.
- Періодично контролюйте, щоб дитина не розстебнула пряжку ременя безпеки і не гралася з автокріслом або його деталями.
- Уникайте давати дитині їжу під час поїздки, особливо льодяники, карамель або інші ласощі на паличці. У разі аварії або різкого гальмування вона може травмуватися.
- Під час довгих поїздок рекомендується робити часті перерви: дитина швидко втомлюється всередині автокрісла і їй необхідно рухатись. Рекомендується саджати і висаджувати дитину з боку тротуару (супроводжуючи її).
- Не знімайте етикетки і маркування з чохла автокрісла, оскільки ці операції можуть пошкодити сам чохол.

- Не залишайте крісло надовго на сонці: це може спричинити знебарвлення матеріалів і тканин.
- Якщо автомобіль залишається на сонці, перш ніж саджати дитину в автокрісло, перевірте, щоб різні деталі не були перегрітими: якщо вони перегрілися, дайте автокріслу охолонути, перш ніж саджати в нього дитину, щоб уникнути опіків.

ВАЖЛИВЕ ЗАСТЕРЕЖЕННЯ

1. Цей пристрій для утримування дітей «універсального» типу сертифікований відповідно до вимог регламенту № 44, включаючи поправки для серії 04. Він є сумісним із більшістю, але не зі всіма автомобільними сидіннями.
2. Оптимальна сумісність краще досягається у випадках, коли виробник автомобіля заявляє в керівництві з експлуатації автомобіля, що автомобіль передбачає установку дитячих утримуючих пристроїв «універсального» типу розглянутої вікової категорії.
3. Цей утримуючий пристрій класифікований як «універсальний» згідно з критеріями сертифікації, більш суворими порівняно з попередніми моделями, в яких дане зауваження відсутнє.
4. Призначено тільки для використання в транспортних засобах, оснащених статичним або інерційним ременем безпеки з кріпленням в 3 точках, сертифікованим на підставі регламенту UN/ECE № 16 або інших рівнозначних стандартів.
5. У разі сумніву зв'яжіться з виробником дитячих утриму-

ючих пристроїв або з продавцем.

ОБМЕЖЕННЯ ТА ВИМОГИ ПРИ ВИКОРИСТАННІ ВИРОБУ Й АВТОМОБІЛЬНОГО СИДІННЯ

УВАГА! Ретельно дотримуйтесь наведених далі обмежень і вимог щодо використання цього виробу і автомобільного сидіння: в іншому випадку безпека не гарантується

- Вага дитини має становити від 22 до 36 кг.
- Автомобільне сидіння має бути оснащено 3-точковим ременем безпеки, статичним або зі змтовувальним механізмом, сертифікованим згідно з регламентом UN/ECE №16 або іншими еквівалентними стандартами (мал. 1 і мал. 2).

УВАГА! У разі використання автомобілів, оснащених задніми ременями безпеки з вбудованими подушками безпеки (надувні ремені), дотримуйтесь інструкцій виробника автомобіля.

- Може так статися, що пряжка автомобільного ременя безпеки буде знаходитись на надто довгому ремені і буде перевищувати передбачену висоту, відносно нижньої частини сидіння (мал. 3В). У такому разі автокрісло не можна встановлювати на такому сидінні, а потрібно встановити на іншому сидінні, де немає такої проблеми (мал. 3А). За додатковою інформацією з цього приводу звертайтеся до виробника автомобіля.
- Автокрісло можна встановлювати на передньому пасажирському сидінні або на одному з задніх сидінь, і його завжди необхідно встановлювати обличчям в напрямку руху. Забороняється використовувати це автокрісло на

сидіннях, повернених боком або проти напрямку руху автомобіля (Мал. 4).

УВАГА! Згідно зі статистикою дорожньо-транспортних пригод, як правило, задні сидіння автомобіля є безпечнішими за передне: тому рекомендується встановлювати дитяче автокрісло на одному з задніх сидінь. Зокрема, найбезпечнішим місцем визнано заднє центральне сидіння автомобіля, якщо воно оснащено 3-точковим ременем безпеки: в цьому випадку рекомендується встановити автокрісло на задньому центральному сидінні.

Якщо автокрісло встановлюється на передньому сидінні, то для більшої безпеки рекомендується відсунути сидіння максимально назад, враховуючи присутність інших пасажирів на задньому сидінні, і відрегулювати спинку так, щоб вона знаходилася у максимально можливому вертикальному положенні. Якщо автомобіль оснащено регулятором висоти ременя безпеки, прикріпіть його у найнижчому положенні. Потім впевніться, що регулятор ременя знаходиться позаду (або максимально вирівняний) спинки автомобільного сидіння (мал. 5А та 5В). У разі встановлення на будь-якому сидінні, захищеному подушкою безпеки, завжди дотримуйтесь інструкції з експлуатації автомобіля. Простежте, щоб пряжка триточкового автомобільного ременя безпеки знаходилася не надто високо та щоб вона не упиралася в підлокітник автокрісла (Fig. 3). Якщо це не так, спробуйте встановити автокрісло на іншому сидінні автомобіля.

ЗМІСТ

1. Встановлення автокрісла в автомобілі та розміщення дитини
2. Встановлення автокрісла в автомобілі без присутності дитини
3. Зняття автокрісла з автомобіля
4. Встановлення та зняття підстанника
5. Зняття чохла з автокрісла
6. Догляд і чищення чохла

КОМПОНЕНТИ

- A. Напрямна поясного ременя
- B. Підлокітники
- C. Підстанник
- D. Ручка для розчеплення кріплень LATCH
- E. Сидіння
- F. Ремінь регулювання кріплень LATCH
- G. Кріплення LATCH
- H. Відсік для прямої ременя
- I. Ручка для перенесення
- J. Ремінь регулювання прямої ременя безпеки
- K. Напрямна ременя
- L. Відсік для зберігання інструкції з експлуатації

1. ВСТАНОВЛЕННЯ АВТОКРІСЛА В АВТОМОБІЛІ ТА РОЗМІЩЕННЯ ДИТИНИ

УВАГА! Ці інструкції, включаючи і текст, і малюнки, стосуються встановлення автокрісла на задньому лівому сидінні.

ні. Для встановлення в інших місцях все одно дотримуйтесь тієї самої послідовності дій.

УВАГА! Використання кріплень LATCH для встановлення автокрісла не є обов'язковим. Якщо не планується використовувати кріплення LATCH, потягніть ремінець регулювання кріплень LATCH (F) так, щоб кріплення не заважали ременю безпеки.

Якщо кріплення LATCH використовуються, виконайте наступні дії:

- Зніміть пряму ременя безпеки, яка зберігається під автокріслом у спеціальному відсіку (мал. 6)
- Потягніть спеціальну ручку розчеплення (D) та витягніть обидва кріплення LATCH (мал. 7A та 7B)
- Знайдіть скоби в автомобільному сидінні там, де ви хочете пристебнути кріплення, та пристебніть обидва кріплення (мал. 8)
- Потягніть ремінь регулювання кріплень LATCH (F) і притисніть автокрісло до сидіння так, щоб воно прилягало до спинки (мал. 9)
- Посадіть дитину, подбавши про те, щоб її спина добре прилягала до автомобільного сидіння (мал. 10)
- Відрегулюйте довжину ременя (J) так, щоб пряма ременя безпеки (K) знаходилася на висоті плеча дитини (мал.11)

УВАГА! Коли дитина сидить в автокріслі, впевніться, що її вуха завжди знаходяться нижче спинки або підголівника автомобільного сидіння (мал. 12)



- Пристебніть автомобільний ремінь безпеки, простеживши за тим, щоб поясна частина ременя проходила під підлокітниками (В) автокрісла (мал. 13)
- Протягніть діагональну частину ременя безпеки через напрямну ременя безпеки (К) (мал. 14)

УВАГА! Впевніться, що напрямна ременя безпеки (К) розташована правильно під час використання (мал. 15).

УВАГА! Впевніться, що задня частина автокрісла завжди добре прилягає до сидіння автомобіля.

УВАГА! Впевніться, що автомобільний ремінь безпеки завжди правильно пристебнуто.

УВАГА! Впевніться, що автомобільний ремінь має правильний натяг, і що його поясна частина розташована у найнижчій точці області таза дитини.

УВАГА! Перевірте, щоб автомобільний ремінь не перекручувався (мал. 16).

УВАГА! Перевірте, щоб діагональна частина ременя безпеки була правильно розташована відносно шиї дитини так, щоб вона прилягала та проходила посередині її плеча.

УВАГА! Перевірте, щоб регулятор автомобільного ременя безпеки знаходився позаду спинки автомобільного сидіння (або в крайньому випадку, розташовувався на одному з нею рівні) (мал. 5).

УВАГА! Ніколи не пропускайте автомобільний ремінь безпеки не в тих місцях, які вказані в цій інструкції (мал. 17А, 17В, 17С).

УВАГА! Перевірте, щоб дитина була правильно зафіксова-

на в автокріслі і не сповзала вперед (мал. 18).

УВАГА! Перевірте, щоб кріплення LATCH, які не використовуються, знаходилися у спеціальних задніх відсіках.

Щоб висадити дитину з автокрісла, розстебніть пряжку автомобільного ременя безпеки, вийміть діагональну частину з напрямної ременя (К) та виведіть поясну частину ременя з-під підлокітників автокрісла (В).

2. ВСТАНОВЛЕННЯ АВТОКРІСЛА В АВТОМОБІЛІ БЕЗ ПРИСУТНОСТІ ДИТИНИ

УВАГА! Щоб уникнути травм інших пасажирів, навіть якщо автокрісло не використовується, ЗАВЖДИ фіксуйте автокрісло кріпленнями LATCH або триточковим автомобільним ременем безпеки.

Щоб продовжити, виконайте дії описані в пунктах 2-4 розділу 1. ВСТАНОВЛЕННЯ АВТОКРІСЛА В АВТОМОБІЛІ ТА РОЗМІЩЕННЯ ДИТИНИ (мал. 19)

3. ЗНЯТТЯ АВТОКРІСЛА З АВТОМОБІЛЯ

Щоб зняти автокрісло з автомобіля, якщо воно встановлено з триточковим автомобільним ременем безпеки, достатньо відстебнути ремінь від пряжки та вивести з-під підлокітників (В) автокрісла.

Щоб зняти автокрісло, якщо воно встановлено з кріпленнями LATCH, виконайте наступні дії:

- Енергійно потягніть ручку розчеплення кріплень LATCH





(D), щоб від'єднати кріплення від скоб, що знаходяться в автомобільному сидінні, та одночасно потягніть на себе автокрісло, щоб зняти його з автомобільного сидіння (мал. 20)

- Енергійно потягніть ремінь регулювання кріплень LATCH (F), щоб правильно встановити кріплення на місце.

Щоб відстебнути кріплення LATCH, можна також з силою потягнути петлі на кріпленнях, щоб від'єднати їх від скоб в автомобільному сидінні (мал. 21)

4. ВСТАНОВЛЕННЯ ТА ЗНЯТТЯ ПІДСТАКАННИКІВ

Щоб правильно встановити підстаканники, сумістіть літеру (L або R), надруковану на дні підстаканника, з відповідною літерою на автокріслі з відповідної сторони (мал. 22A). Впевніться, що носик підстаканника входить у паз на автокріслі знизу (мал. 22B).

Щоб зняти підстаканник, натисніть кнопку, яка знаходиться під сидінням автокрісла (мал. 23)

Підстаканник також можна скласти, щоб інші могли сидіти поруч з автокріслом (мал. 24).

УВАГА! НЕ ставте у підстаканник стакан з гарячою рідиною. Стакан з гарячою рідиною може перевернутися та обпекти дітей.

УВАГА! Використовуйте лише ємності з пластика. Не використовуйте скляні або металеві ємності. У разі розливу гаряча рідина може витекти.

УВАГА! Використовуйте лише стакани об'ємом менше 355 мл.
УВАГА! Не кладіть у підстаканник гострі предмети. У разі аварії ці предмети можуть вдарити вас або вашу дитину та нанести серйозну травму.

5. ЗНЯТТЯ ЧОХЛА З АВТОКРІСЛА

УВАГА! Перш ніж знімати чохол з автокрісла, впевніться, що ви правильно прибрали обидва кріплення LATCH (див. розділ 4 «ЗНЯТТЯ АВТОКРІСЛА З АВТОМОБІЛЯ») та зняли підстаканник (див. розділ 5 «ВСТАНОВЛЕННЯ ТА ЗНЯТТЯ ПІДСТАКАННИКІВ»).

Щоб зняти чохол з автокрісла, виконайте наступні дії:

- Зніміть обидва підстаканники та переверніть автокрісло так, щоб можна було зняти чохол зі спеціальних гачків 8 петель, що знаходяться під сидінням (мал. 25)

- Зніміть текстильний чохол з сидіння та зніміть вставку, перш ніж прати його (мал. 26)

УВАГА! Не забудьте знову вставити вставку після прання текстильного чохла, перш ніж надягнути чохол на автокрісло (мал. 27)

- Зніміть текстильні чохла з підлокітників (B), натиснувши спеціальну кнопку, яка знаходиться спереду під ними (мал. 28)

- Потягніть підлокітник вгору (мал. 29) і зніміть текстильний чохол з підлокітника (мал. 30).

Для того щоб знову надягнути чохол на автокрісло, вико-





найте описані вище операції у зворотньому порядку.

УВАГА! Правильно надягніть чохол на автокрісло, простеживши за тим, щоб тканина щільно прилягала до сидіння.

УВАГА! Впевніться, що тканина автокрісла щільно прилягає до напрямних поясних ременів (А)

УВАГА! Вставку необхідно завжди вставляти в сидіння після прання

УВАГА! Забороняється використовувати виріб без текстильного чохла.

УВАГА! Впевніться, що підлокітник правильно зафіксований в гнізді після надягання текстильного чохла.

6. ДОГЛЯД І ЧИЩЕННЯ ЧОХЛА

Операції з чищення та догляду мають виконуватись лише дорослою особою.

ЧИЩЕННЯ ЧОХЛА

Чохол автокрісла можна повністю зняти та випрати. Щоб випрати чохол, дотримуйтесь інструкцій на етикетці чохла:



Прання в пральній машині при 30 °С



Не відбілювати



Не сушити у сушильній машині



Не прасувати



Не піддавати хімічній чистці

Не використовувати абразивні миючі засоби або розчинники.

Не сушити чохол в центрифугі і не віджимати.

Чохол можна замінити лише на той, що схвалений виробником, оскільки він є невід'ємною частиною автокрісла, а відтак і елементом безпеки.

УВАГА! Ніколи не використовуйте дитяче крісло без чохла, тому що це може піддати небезпеці Вашу дитину.

ЧИЩЕННЯ ПЛАСТМАСОВИХ ДЕТАЛЕЙ

Чистіть пластмасові деталі лише зволоженою у воді серветкою або за допомогою нейтрального миючого засобу. Не використовувати абразивні миючі засоби або розчинники. Забороняється змащувати рухомі частини автокрісла.

ПЕРЕВІРКА ЦІЛІСНОСТІ КОМПОНЕНТІВ

Рекомендується регулярно перевіряти цілісність і стан зношення таких компонентів:

- **Чохол:** перевірте, щоб набивка або її частини не виступали назовні. Перевірте цілісність швів.
- **Пластмасові деталі:** перевірте стан зношення всіх пластмасових деталей, які не повинні мати ознак пошко-





дження або знебарвлення.

УВАГА! Деформоване або сильно зношене автокрісло підлягає заміні: тому що воно може втратити вихідні властивості безпеки.

ЗБЕРІГАННЯ ВИРОБУ

Якщо виріб не встановлено в автомобілі, рекомендується зберігати його в сухому прохолодному місці, захищеному від пилу, вологості і прямого сонячного проміння.

УТИЛІЗАЦІЯ ВИРОБУ

Після закінчення терміну служби, передбаченого для автокрісла, припиніть його використання і відправте на утилізацію. Відповідно до вимог із захисту довкілля і чинного законодавства власної країни, розсортуйте компоненти за типом для подальшого роздільного збору відходів.

ГАРАНТІЯ

Гарантується відсутність дефектів виробу при нормальних умовах використання, передбачених у інструкції з експлуатації. Відтак, гарантія не буде діяти в разі ушкоджень, що з'явилися внаслідок неправильної експлуатації, зношення або випадкових подій. Про строк дії гарантії відповідності можна дізнатись з відповідних положень чинного національного законодавства країни, в якій придбано виріб, якщо вони передбачені.





ARTSANA S.p.A. - Via Saldarini Catelli, 1 - 22070 Grandate (CO) - Italy
Tel. (+39) 031 382 111 - Fax (+39) 031 382 400 - www.chicco.com



46.079835 100.000_2121