

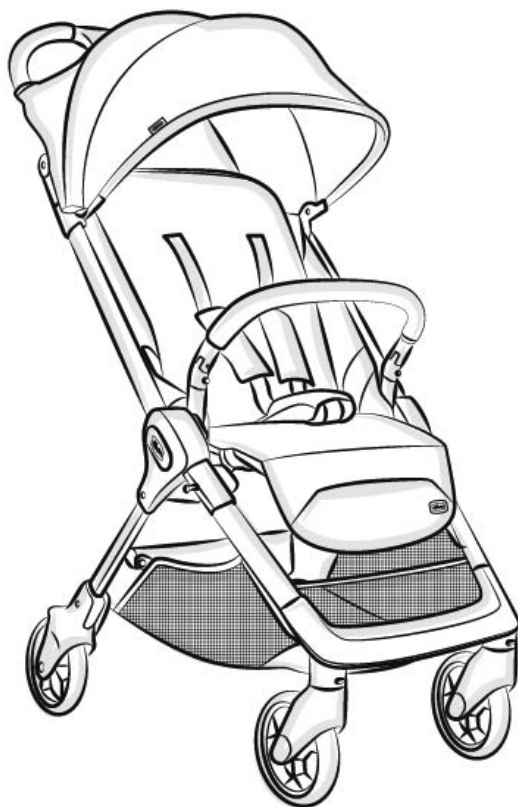

we

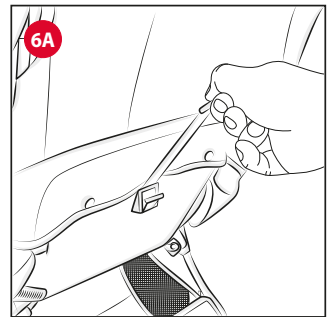

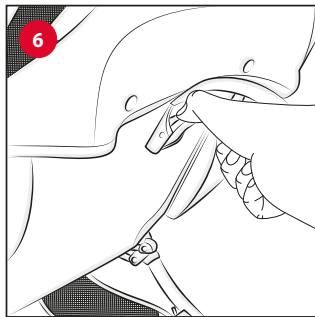

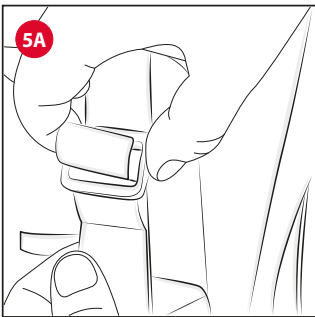
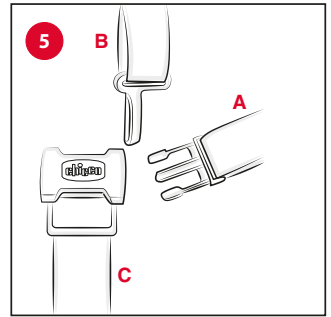
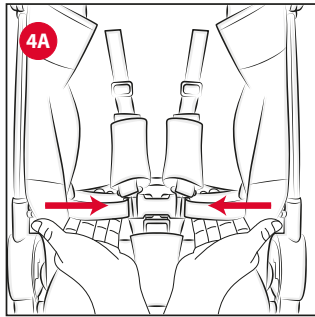
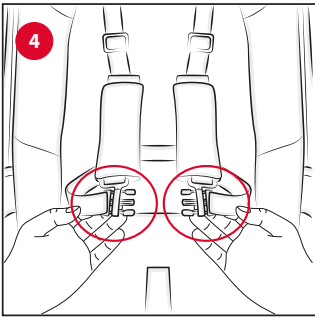
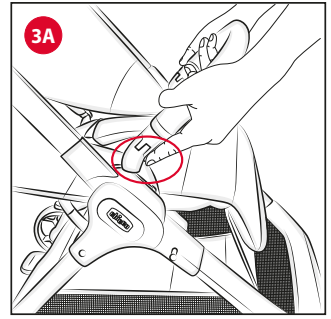
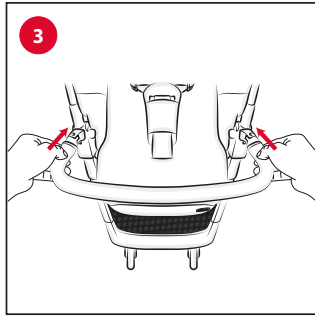
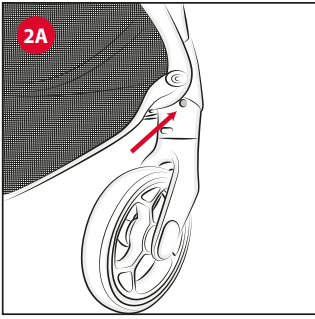
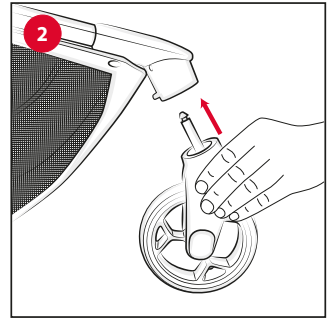
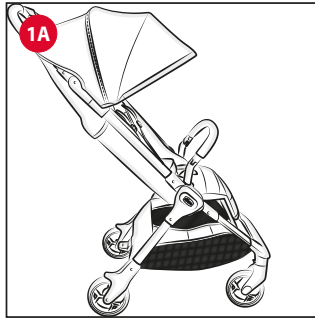
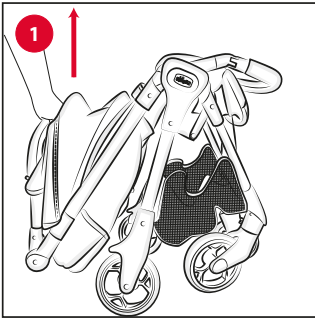
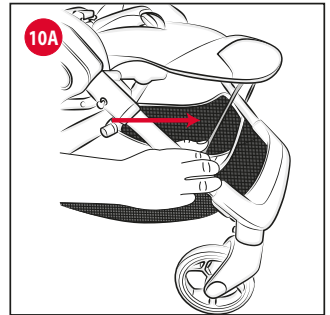
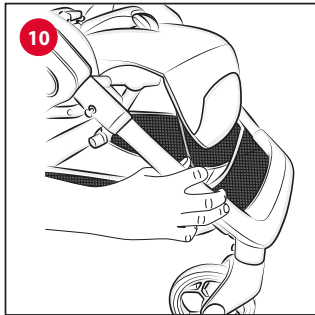
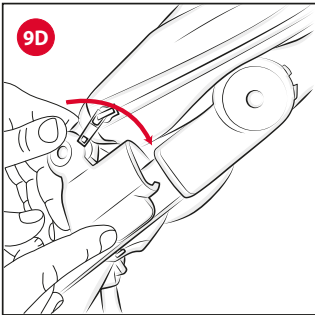
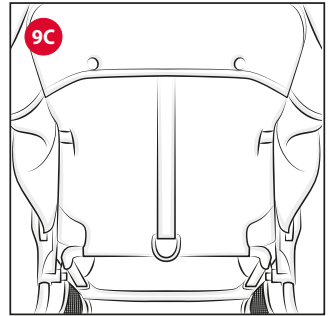
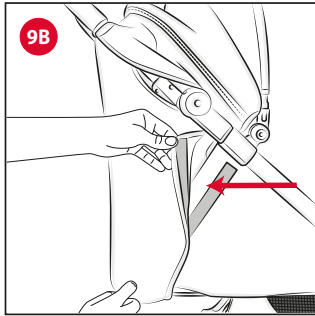
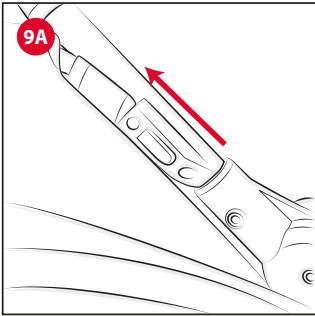
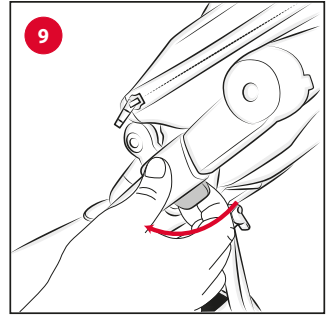
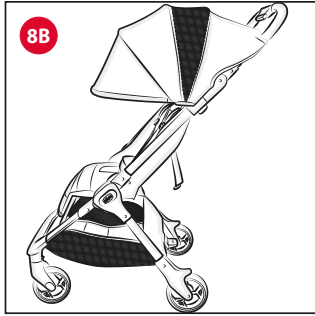
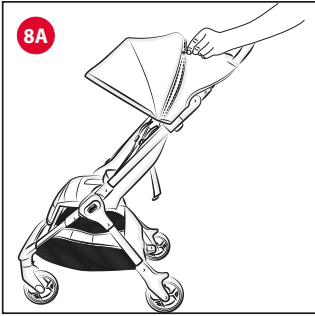
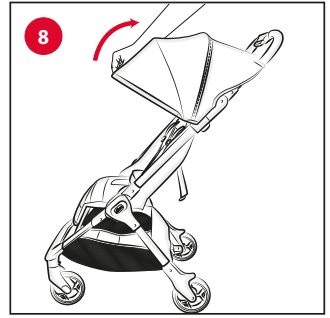
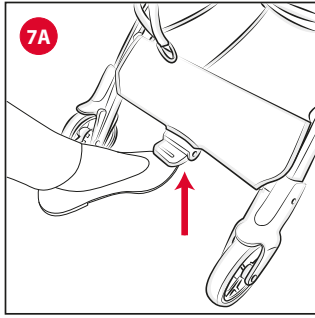
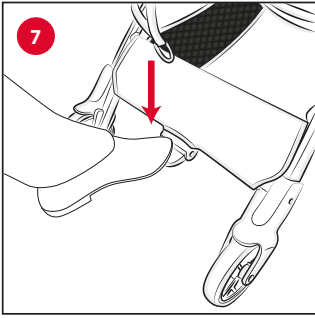

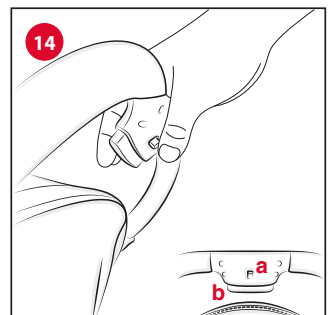
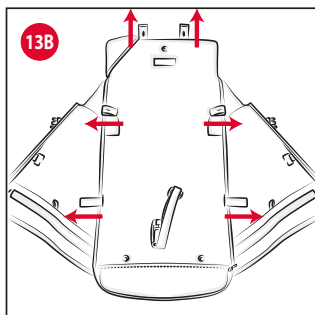
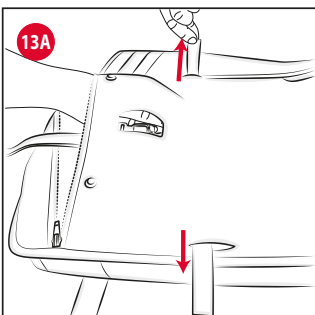
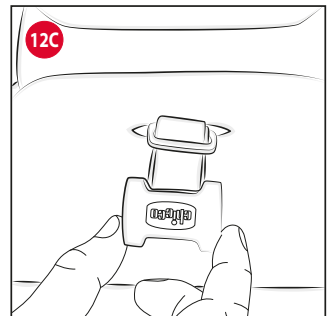
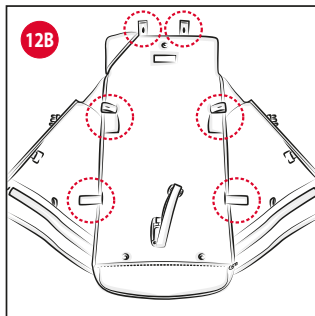
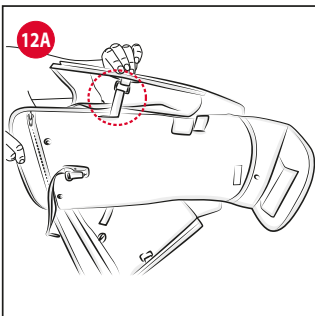
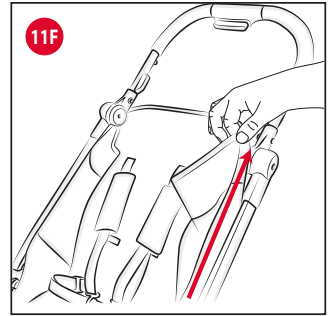
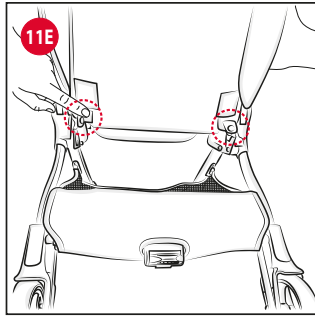
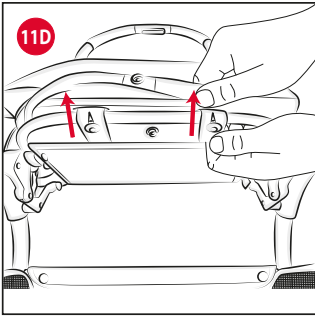
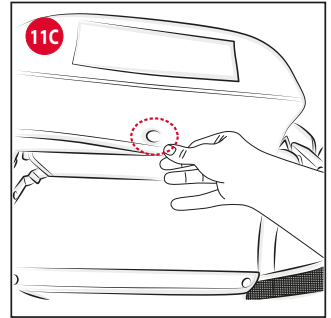
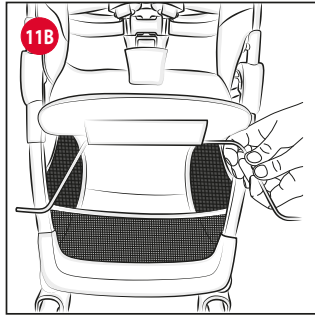
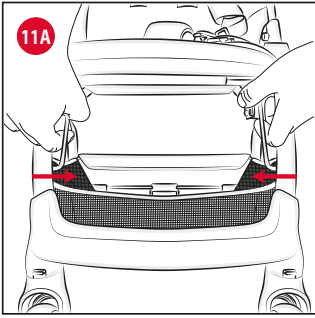

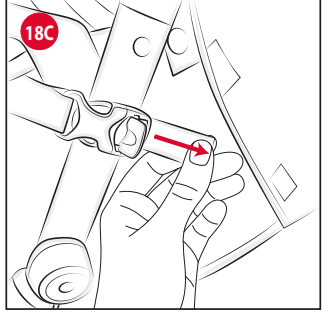
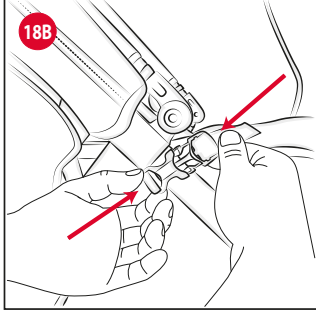
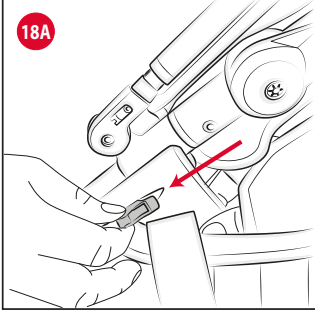
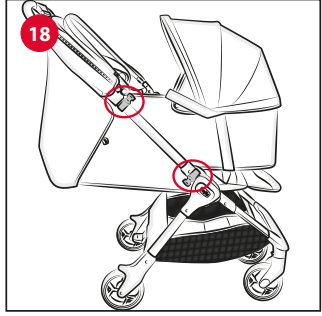
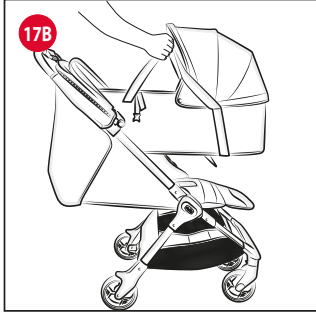
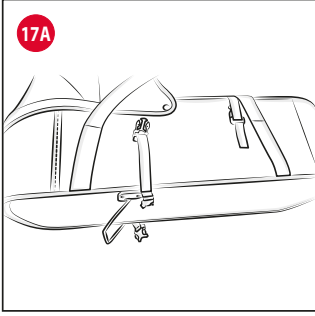
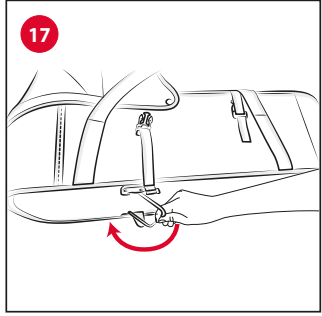
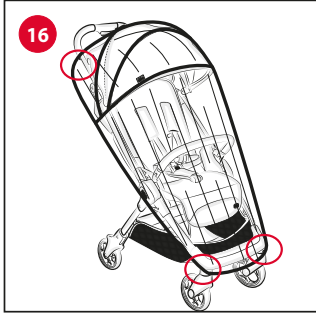
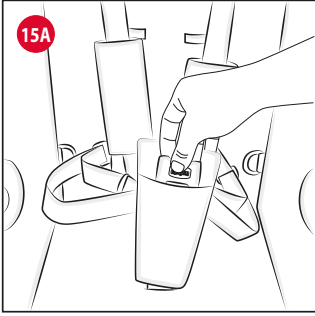
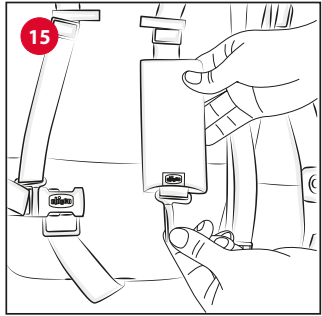
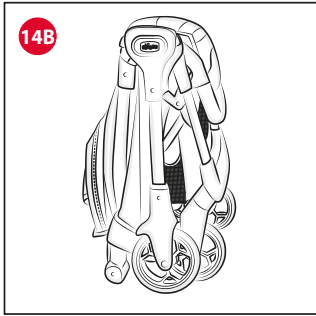
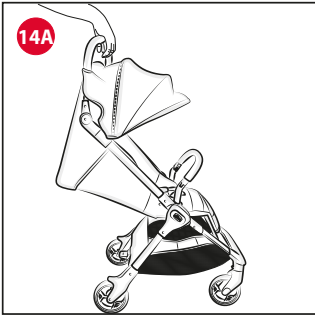

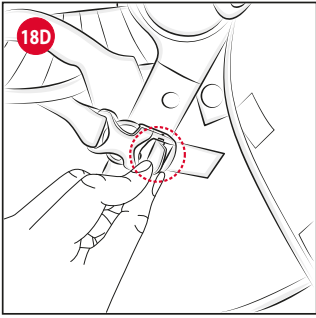

UK ІНСТРУКЦІЯ З ЕКСПЛУАТАЦІЇ

ВАЖЛИВО - УВАЖНО ПРОЧИТАЙТЕ ТА ЗБЕРЕЖІТЬ ДЛЯ ВИКОРИСТАННЯ В МАЙБУТНЬОМУ.

УВАГА: ПЕРЕД ВИКОРИСТАННЯМ ЗНИМІТЬ Й ВИКИНЬТЕ ВСІ НАЯВНІ ПЛАСТИКОВІ ПАКЕТИ І РЕШТУ КОМПОНЕНТІВ УПАКОВКИ. В БУДЬ-ЯКОМУ РАЗІ, ЗБЕРІГАЙТЕ ЇХ В НЕДОСТУПНОМУ ДЛЯ ДІТЕЙ МІСЦІ.

ЗАСТЕРЕЖЕННЯ

- **УВАГА:** Ніколи не залишайте дитину без нагляду.
- **УВАГА:** Перш ніж розпочати використання візка, слід переконатися, що всі блокувальні механізми прикріплені правильно.
- **УВАГА:** Щоб запобігти травмуванню дитини під час розкладання або складання візка, переконайтеся, що вона знаходиться на безпечній відстані.
- **УВАГА:** Не дозволяйте дитині гратися з цим виробом.
- **УВАГА:** Завжди використовуйте систему утримання дитини.
- Обов'язково використовуйте паховий ремінь і ремені безпеки, оскільки вони гарантують безпеку дитини. Завжди використовуйте ремені безпеки одночасно з паховим ременем.
- **УВАГА:** Перш ніж використовувати візок, перевірте, щоб правиль-

но були прикріплені механізми кріплення сидіння, коліски або автомобільного крісла.

- **УВАГА:** Цей виріб не призначений для використання під час бігу або катання на роликах.
- Транспортний засіб призначено для дітей вагою до 22 кг або віком до 4 років, залежно від того, що настане раніше.
- При перевезенні у візку дітей від народження і до 6 місяців спинка має перебувати в повністю відкинутому положенні.
- До візка CHICCO WE можна прикріплювати лише автокрісла CHICCO KAILY або CHICCO KIROS I-SIZE з кріпленням FAST IN або коліску CHICCO SOFT CARRYCOT.
- Зі встановленою на візку коліскою; **УВАГА:** Цей виріб, у конфігурації візка, призначений для дитини, яка ще не в змозі сидіти самостійно, перегортатися і підніматися з опорою на руки та коліна. Максимальна вага дитини: 9 кг.
- Не кладіть додатковий матрацик зверху матрацика, що постачається у комплекті або рекомендується виробником. Не залишайте ручку для транспортування всередині переносної дитячої коліски.
- Паркувальний механізм завжди має бути задіяний під час розміщення дитини у візку і висадження з нього.
- Використовуйте паркувальний пристрій при кожній зупинці.
- В жодному разі не залишайте візок з дитиною на похилій поверхні, навіть якщо задіяні гальма.

- Не перевантажуйте кошик. Максимальна вага становить 3 кг.
- Будь-який вантаж, підвішений на ручки візка, його спинку або бокові частини, може порушити його стійкість.
- Не транспортуйте більше однієї дитини одночасно.
- Не використовуйте аксесуари візка, запасні частини або деталі, не поставлені або не схвалені виробником.
- Забороняється використовувати виріб з пошкодженими, відірваними або відсутніми частинами.
- Дитяче автокрісло, встановлене на візку, не заміняє колиски або ліжечка. Якщо дитині необхідно спати, її слід покласти у візок для новонароджених, в колицку або в ліжечко.
- Перед збиранням переконайтеся в тому, що виріб та всі його деталі не пошкоджені при транспортуванні. В іншому випадку не користуйтеся виробом і тримайте його в недоступному для дітей місці.
- Здійснюючи регулювання візка, слідкуйте за тим, аби його рухомі частини не торкалися дитини.
- Користувачі візка повинні добре знати принципи його роботи.
- Цей виріб має використовувати виключно доросла особа.
- Збирати виріб повинна тільки доросла особа.
- Щоб запобігти ризику удушення, не залишайте поруч із дитиною та не давайте їй речі, які мають тасьму або мотузки.
- Не користуйтеся візком на сходах або на ескалаторі: можлива втра-

та контролю.

- Будьте вкрай уважними при підйомі або спуску з тротуару чи зі сходинки.
- Після тривалого перебування візка на сонці дочекайтеся, доки він охолоне, і лише потім саджайте в нього дитину. Тривале перебування виробу на сонці може спричинити знебарвлення його матеріалів та текстилю.
- Уникайте контакту візка із солоною водою, щоб запобігти утворенню іржі.
- Не використовуйте візок на пляжі.
- Тримайте прогулянковий візок подалі від дітей, коли Ви ним не користуєтесь.

РЕКОМЕНДАЦІЇ З ЧИЩЕННЯ ТА ДОГЛЯДУ

Цей виріб потребує регулярного догляду. Операції з чищення та догляду мають виконуватись дорослою особою.

ЧИЩЕННЯ

Оббивка сидіння візка є змінною (дивіться параграф «ЗНЯТТЯ ТА ОДЯГАННЯ ОББИВКИ ВІЗКА»). Тканинні частини необхідно чистити зволоженою губкою і нейтральним милом. Регулярно протирайте пластмасові частини зволоженою серветкою. Після контакту з водою витирайте насухо металеві частини, щоб запобігти утворенню іржі.

Нижче наведені символи прання з відповідними описами:



Ручне прання в холодній воді



Не відбілювати



Не сушити механічним способом



Не прасувати



Не надавати хімічній чистці

ДОГЛЯД

В разі необхідності змащуйте рухомі частини сухим силіконовим маслом.

Регулярно перевіряйте стан зношення коліс і очищайте їх від пилу та піску. З метою уникнення тертя, яке може негативно вплинути на роботу візка, запобігайте накопиченню пилу, забруднень і піску на пластмасових частинах, які пересуваються по металевим трубчастим конструкціям.

Зберігайте візок у сухому місці.

ЗАГАЛЬНІ ІНСТРУКЦІЇ

РОЗКЛАДАННЯ ТА ПЕРШИЙ МОНТАЖ ВІЗКА

УВАГА: При виконанні цих дій переконайтесь, що Ваша дитина й інші діти перебувають на безпечній відстані від візка.

УВАГА: Стежте, щоб під час цих операцій рухомі частини прогулянкового візка не торкалися дитини.



1. Візьміться за ручку (мал. 1) і потягніть візок вгору до повного розкриття каркаса (мал. 1А).

УВАГА: Перед початком використання переконайтеся, що візок розкладений і що задня хрестовина заблокована належним чином.

2. Змонтуйте передні колеса, вставивши штифт колеса у відповідне гніздо задньої трубки до його фіксації (мал. 2). Щоб зняти їх, натисніть металевий штифт позаду кожного колеса (мал. 2А).

УВАГА: Перед використанням впевніться в тому, щоб усі колеса були правильно зафіксовані.

3. Встановіть протиударний бампер, вставивши його у відповідні гнізда на шарнірах візка (мал. 3). Якщо потрібно його зняти, натисніть кнопки з обох боків (мал. 3А).

УВАГА: Не можна використовувати бампер для підняття виробу, коли всередині знаходиться дитина.

КОШИК ДЛЯ РЕЧЕЙ

Кошик для речей вже встановлено та зняти його неможливо.

ВИКОРИСТАННЯ РЕМЕНІВ БЕЗПЕКИ

Ремінь безпеки прогулянкового візка має п'ять точок кріплення і складається з двох лямок, двох прорізів для регулювання, одного поясного ремня та одного розділового ремня для ніг з пряжкою.

4. **УВАГА:** Якщо у візку перебуває дитина у віці від народження і приблизно до 6 місяців, необхідно використовувати плечові реміні, попередньо провівши їх через два прорізи для регулювання (мал. 4) та поясний ремінь у вертикальні прорізи (мал. 4А).

Можна регулювати висоту плечових ремінців, переміщуючи їх в петлях на спинці.

5. Розташуйте дитину у візку, пристебніть реміні безпеки (мал. 5), з'єднавши спочатку два зубці (А) з пряжкою плечових ремінців (В), а потім вставивши їх у пряжку розділового ремню для ніг (С); відрегулюйте висоту плечових ремінців так, щоб вони прилягали до плечей дитини (мал. 5А).

Перевірте, щоб реміні завжди були правильно пристебнуті. Для того щоб відстебнути ремінь безпеки, натисніть та потягніть бічні зубці.

УВАГА: Для гарантування безпеки внаслідок дитині необхідно завжди використовувати реміні безпеки.

Щоб переконатися у правильному закріпленні ремінців безпеки, необхідно усадити дитину, застібнути реміні і сильно потягнути за кінець ремня.

РЕГУЛЮВАННЯ СПИНКИ

Спинка регулюється у декількох положеннях.

6. Щоб опустити спинку, скористайтеся системою регулювання, що знаходиться ззаду, натиснувши кнопку та потягнувши спинку вниз (мал. 6) у потрібне положення. І навпаки, для того щоб підняти спинку, потягніть стрічку вгору (мал. 6А).

УВАГА: Регулювання може бути дещо ускладнене, якщо у візку знаходиться дитина.

ЗАДНІЙ ГАЛЬМОВИЙ ПРИСТРІЙ

Задні колеса прогулянкового візка оснащені спареним гальмовим пристроєм, який дозволяє впливати одночасно на обидві пари задніх коліс натисненням лише на одну опорну трубку.

7. Для гальмування візка натисніть вниз центральну педаль (мал. 7). Щоб розблокувати гальмівну систему, підніміть педаль вгору (мал. 7А).

СОНЦЕЗАХИСНИЙ КАПЮШОН

Капюшон вже встановлено на візку.

8. Аби розкрити і відрегулювати капюшон потягніть за передню дугу (мал. 8). Можна розкрити капюшон, розстебнувши блискавку (мал. 8А-8В).

9. Якщо потрібно зняти капюшон з візка, від'єднайте затискач на трубці (мал. 9), звільніть задню дугу від пластмасових штифтів і зніміть її (мал. 9А). Завершіть операції, розстебнувши липучку з двох сторін (мал. 9В) та дві кнопки позаду (мал. 9С). Щоб вста-

новити капюшон, виконайте описані вище операції у зворотньому порядку, розташувачи затискач кріплення на шарнірі ручки (мал. 9D).

РЕГУЛЬОВАНА ОПОРА ДЛЯ НІГ

Опору для ніг можна регулювати у 2 положеннях.

10. Щоб використовувати опору для ніг в горизонтальному положенні, перемістіть металеву опору вперед (мал. 10-10А). Щоб опустити її, поверніть опору у вихідне положення.

ЗНІМАННЯ ТА ОДЯГАННЯ ОББИВКИ ВІЗКА

11. ЗНЯТТЯ ТЕКСТИЛЬНОЇ ОББИВКИ СИДІННЯ

Зніміть капюшон, як описано в пунктах 8-9.

Зніміть протиударний бампер.

Від'єднайте штангу регулювання опори для ніг від передніх трубок та вийміть штангу з тканинної кишені. (мал. 11А та мал. 11В)

УВАГА: тримайте у недосяжному для дітей місці.

Розстебніть кнопку, що знаходиться під сидінням. (мал. 11С)

Зніміть тканинні прорізи з пластмасових штифтів. (Мал. 11D). Повторіть таку саму операцію також з прорізами в нижній частині спинки. (Мал. 11Е)

Зніміть два тканинних клапани з напрямних на двох бічних трубках. (мал. 11F)

12. ЗНЯТТЯ СПИНКИ

Зніміть, якщо є, м'яку оббивку пахового ремня.

Зніміть ремінь регулювання спинки з двох кілець, що знаходяться на бічних клапанах тканини. (мал. 12А)

Розстебніть блискавку на верхньому краї спинки та вийміть пластмасову панель, намагаючись правильно зняти шість стрічок, що знаходяться на боковій та нижній частині тканини та паховому ремні. (Мал. 12В та мал. 12С)

13. НАДЯГАННЯ ТЕКСТИЛЬНОЇ ОББИВКИ НА ПАНЕЛЬ СПИНКИ

Повністю вставте пластмасову панель у текстильну кишеню, допомагаючи собі зсередини, та витягніть стрічки, прикріплені до пластмасової панелі, через прорізи у тканині. (Мал. 13А та мал. 13В)

Застебніть блискавку на верхньому краї спинки.

Витягніть паховий ремінь з відповідного прорізу у тканині на сидінні. (Мал. 12С)

НАДЯГАННЯ ОББИВКИ ВІЗКА

Надягніть текстильну оббивку на візок, виконуючи операції, описані в розділі «зняття текстильної оббивки з сидіння», у зворотньому порядку.

СКЛАДАННЯ ВІЗКА

УВАГА: при виконанні цих дій переконайтеся, що Ваша дитина й інші діти перебувають на безпечній відстані від візка.

УВАГА: Стежте, щоб під час цих операцій рухомі частини прогулянкового візка не торкалися дитини.

УВАГА: Перед складанням перевіряйте, щоб корзина для речей була порожньою.

Візок має механізм складання, яким можна користуватись лише однією рукою.

14. Щоб скласти візок, натисніть кнопку «А» ззаду ручки та одночасно натисніть кнопку «В» (мал. 14); штовхніть ручку вниз, і візок складеться автоматично. Візок автоматично заблокується у складеному стані. Після складання візок самостійно стоїть у вертикальному положенні (мал. 14А-14В).

АКСЕСУАРИ

УВАГА: Нижчеописані аксесуари можуть бути відсутніми у деяких варіантах цієї моделі. Уважно прочитайте інструкції до аксесуарів, наявних у придбаній Вами конфігурації виробу.

КОМПЛЕКТ З ПЛЕЧОВИХ ЛЯМОК ТА РОЗДІЛОВОГО РЕМНЯ ДЛЯ НІГ

Візок оснащено м'якими плечовими ремнями і м'яким паховим ремнем, які здатні забезпечити безпеку та комфорт для дитини.

15. Вставте плечові реміні у бретелі (мал.15) та пропустіть паховий ремінь у відповідну м'яку кишеню (мал. 15А).





УВАГА: У разі необхідності відрегулюйте довжину поясного ременя за допомогою пряжок.

УВАГА: Для гарантування безпеки власної дитині необхідно завжди використовувати ремені безпеки.

СУМКА ДЛЯ ТРАНСПОРТУВАННЯ

Візок комплектується сумкою/рюкзаком з ручкою та регульованими плечовими лямками.

НАКИДКА ВІД ДОЩУ

16. Щоб прикріпити накидку від дощу, пропустіть липучки навколо трубчастих конструкцій візка у місцях, вказаних на малюнку 16 (операції виконуються з обох боків візка).

Після закінчення використання залиште накидку від дощу на повітрі, щоб висушити у разі її намокання.

УВАГА: Не можна використовувати дощовик, якщо на прогулянковому візку немає сонцезахисного капюшона, оскільки дитина може задихнутися.

УВАГА: Якщо на візку закріплені дощовик, ніколи не залишайте дитину у візку під сонцем - дитина може перегрітися.

ВИКОРИСТАННЯ АВТОКРІСЛА НА ВІЗКУ

На візок Chicco WE можна встановити наступні пристрої, які купуються окремо:

- Автокрісло Auto Kaily
- Автокрісло Kiros i-size з кріпленням Fast In

Всі автокрісла, призначені для встановлення на візку, потребують використання спеціальних адаптерів, які продаються окремо.

УВАГА: ДЛЯ МОНТАЖУ І/АБО ВИКОРИСТАННЯ ЗАЗНАЧЕНИХ ВИЩЕ ВИРОБІВ, ПРОЧИТАЙТЕ ВІДПОВІДНІ ІНСТРУКЦІЇ.

ВСТАНОВЛЕННЯ І ЗНЯТТЯ М'ЯКОЇ КОЛИСКИ З ВІЗКА

Візок Chicco WE є сумісним з м'якою колискою Chicco Soft Carrycot.

Щоб прикріпити колиску до візка, необхідно зняти протиударний бампер, потім повністю опустити спинку та перевести підставку для ніг у горизонтальне положення.

17. Поверніть скобу знизу під колискою до повного розкриття (мал. 17-17А); візьміться за текстильні ручки і розмістіть переносну дитячу колиску на візку так, щоб область ніг знаходилася зі сторони ручки візка (мал. 17В).

18. Прикріпіть колиску до каркаса візка спеціальними ременями. Колиска має два ременя з пряжками з кожної сторони. Оберніть ремені навколо трубки візка у місцях, показаних на малюнку 18. Верхній ремінь необхідно спочатку вставити в проріз у тканині з кожного боку візка (мал. 18А). Обернувши ремені навколо трубки, застібніть пряжки (мал. 18В), підтягніть ремені, щоб забезпечити стабільне з'єднання (мал. 18С) та закрийте другий фіксувальний запобіжний пристрій (мал. 18D). Повторіть ці операції також з протилежного боку.

УВАГА: Перед використанням слід пересвідчитися, що переносна дитяча колиска добре прикріплена, потягнувши її вгору.

Щоб зняти колиску з візка, необхідно розстебнути пряжки і зняти її з сидіння.

УВАГА: Колиску можна приєднувати та від'єднувати, навіть коли в ній знаходиться дитина; виконання згаданих вище операцій може ускладнитися через вагу дитини. Рекомендується бути уважними при виконанні описаних вище операцій.

ГАРАНТІЯ

Гарантується відсутність дефектів виробу при нормальних умовах використання, передбачених у інструкції з експлуатації. Відтак, гарантія не буде діяти в разі ушкоджень, що з'явилися внаслідок неправильної експлуатації, зношення або випадкових подій. Про строк дії гарантії відповідності можна дізнатися з відповідних положень чинного національного законодавства країни, в якій придбано виріб, якщо вони передбачені.



ARTSANA S.p.A. - Via Saldarini Catelli, 1 - 22070 Grandate (CO) - Italy
Tel. (+39) 031 382 111 - Fax (+39) 031 382 400 - www.chicco.com



46 079885 000 000_2049

ДЕРЖАВНЕ ПІДПРИЄМСТВО «ВСЕУКРАЇНСЬКИЙ ДЕРЖАВНИЙ НАУКОВО-ВИРОБНИЧИЙ ЦЕНТР
СТАНДАРТИЗАЦІЇ, МЕТРОЛОГІЇ, СЕРТИФІКАЦІЇ ТА ЗАХИСТУ ПРАВ СПОЖИВАЧІВ»

ДОБРОВІЛЬНА СИСТЕМА УкрСЕПРО
СЕРТИФІКАТ ВІДПОВІДНОСТІ
CERTIFICATE OF CONFORMITY

Зареєстровано в Реєстрі Системи УкрСЕПРО за № UA.11.003.05647-23
Registered in the System registry for

Термін дії з **27 січня 2023 до 26 січня 2024**
Date from

Продукція **коляски дитячі торговельної марки Chicco® та комплектуючі**
Products до них (згідно з додатком 26 позицій) Код УКТЗЕД 8715

Відповідає вимогам **ДСТУ EN 1888-1:2019 (EN 1888-1:2018, IDT),**
Comply with the **ДСТУ EN 1888-2:2019 (EN 1888-2:2018, IDT)**
requirements

Заявник **Компанія «Artsana S.p.A.»**, (адреса: **Via Saldarini Cattelli, 1, 22070 Grandate**
Name and address of (Como), Італія. («Артсана С.п.А.», вул. Сальдаріні Кателлі, 1, 22070
the applicant Грандате (Комо), Італія.)

Виробник **Компанія «Artsana S.p.A.»**, (адреса: **Via Saldarini Cattelli, 1, 22070 Grandate**
Name and address of (Como), Італія. («Артсана С.п.А.», вул. Сальдаріні Кателлі, 1, 22070
the manufacturer Грандате (Комо), Італія.)

Назва та адреса **на виробничих площах підприємства «Guangdong Road Mate Group Co.,**
виробника **Ltd.»**, адреса; **№1, Qingfeng Road, Henglan Town, Zhongshan City,**
Name and location of **Guangdong Province 528478, China.** («Гуандун Роад Мейт Груп Ко., Лтд.»
production **№1, Цінгфен Роад, Хенглан Тоун, Чжуншань Сіті, Гуандун Провінс**
528478, Китай.)

Додаткова інформація **коляски дитячі торговельної марки Chicco® та комплектуючі**
Additional information до них (згідно з додатком 26 позицій), що виготовляються серійно. Схема
сертифікації 3(2). Інспектування з періодичністю один раз на рік.

Сертифікат видано органом з сертифікації **ДП «УКРМЕТРТЕСТСТАНДАРТ»** (адреса: вул. Метрологічна,
Certificate is issued by the certification body буд. 4, м.Київ, 03143), згідно Статті 24 Закону України «Про
технічні регламенти та оцінку відповідності». тел. 526-12-65

На підставі **Рішення № 10-3/23 від 23.01.2023. Протоколу №13/23 від 25.01.2023 ОС ДП**
On the grounds of **«УКРМЕТРТЕСТСТАНДАРТ. Протокол аналізу документації щодо стабільності стану**
виробництва **№210-П84-10/23 від 25.01.2023 ОС ДП «УКРМЕТРТЕСТСТАНДАРТ».**

Заступник керівника органу з сертифікації
Deputy director of Conformity Assessment Body

Керівник або уповноважена особа ОС / Head or Authorized person

М.П. / L.S.



В.Д. Ример

підпис / signature

ініціали, прізвище / initials, surname

Чинність сертифіката можна перевірити в реєстрі Системи УкрСЕПРО
на сайті www.ukrcsm.kiev.ua / Validity of the certificate can be checked in
the register of the UkrSEPRO System at website www.ukrcsm.kiev.ua

ДЕРЖАВНЕ ПІДПРИЄМСТВО «ВСЕУКРАЇНСЬКИЙ ДЕРЖАВНИЙ НАУКОВО-ВИРОБНИЧИЙ ЦЕНТР
СТАНДАРТИЗАЦІЇ, МЕТРОЛОГІЇ, СЕРТИФІКАЦІЇ ТА ЗАХИСТУ ПРАВ СПОЖИВАЧІВ»

ДОБРОВІЛЬНА СИСТЕМА УкрСЕПРО

ДОДАТОК

до сертифіката відповідності

№ UA.11.003.05647-23

«27» січня 2023

Назва виробу	Код за УКТЗЕД	Потужності виробництва та їх адреса
1. Коляска Goody Plus Stroller* * Коляска Гуді Плюс прогулянка	8715	Компанія «Artsana S.p.A.», (адреса: Via Saldarini Cattelli, 1, 22070 Grandate (Como), Італія. («Артсана С.п.А.», вул. Сальдаріні Кателлі, 1, 22070 Грандат- (Комо), Італія.) на виробничих площах підприємства «Guangdong Road Mate Group Co., Ltd.», адреса; №1, Qingfeng Road, Henglan Town, Zhongshan City, Guangdong Province 528478, China. («Гуандун Род Мейт Груп Ко., Лтд.», №1, Цінгфен Род, Хенглан Тоун, Чжуншань Сіті, Гуандун Провінс 528478, Китай.)
2. Коляска Goody Pro Stroller* * Коляска Гуді Про прогулянка	~//~	
3. Коляска Ohlala 3 Stroller* * Коляска Олала 3 прогулянка	~//~	
4. Коляска WE Stroller* * Коляска ВІ прогулянка	~//~	
5. Коляска Kwik.One Stroller* * Коляска Квік.Ван прогулянка	~//~	
6. Коляска 3 в 1 Trio Best Friend Plus* * Коляска 3 в 1 Тріо Бест Френд Плюс	~//~	
7. Коляска 2 в 1 Duo Best Friend Plus* * Коляска 2 в 1 Дуо Бест Френд Плюс	~//~	
8. Коляска Best Friend Plus Stroller* * Коляска Бест Френд Плюс прогулянка	~//~	
9. Коляска 3 в 1 Trio Best Friend Pro* * Коляска 3 в 1 Тріо Бест Френд Про	~//~	
10. Коляска 2 в 1 Duo Best Friend Pro* * Коляска 2 в 1 Дуо Бест Френд Про	~//~	
11. Коляска Best Friend Pro Stroller* * Коляска Бест Френд Про прогулянка	~//~	
12. Коляска Duo Kwik.One* * Коляска Дуо Квік.Ван	~//~	

Заступник керівника органу з сертифікації
Deputy director of Conformity Assessment Body

Керівник або уповноважена особа ОС / Head or Authorized person
М.П. / L.S.



В.Д. Ример

підпис /signature

ініціали, прізвище/ initials, surname

Чинність сертифіката можна перевірити в реєстрі Системи УкрСЕПРО
на сайті www.ukrcsm.kiev.ua / Validity of the certificate can be checked in
the register of the UkrSEPRO System at website www.ukrcsm.kiev.ua

ДЕРЖАВНЕ ПІДПРИЄМСТВО «ВСЕУКРАЇНСЬКИЙ ДЕРЖАВНИЙ НАУКОВО-ВИРОБНИЧИЙ ЦЕНТР
СТАНДАРТИЗАЦІЇ, МЕТРОЛОГІЇ, СЕРТИФІКАЦІЇ ТА ЗАХИСТУ ПРАВ СПОЖИВАЧІВ»

ДОБРОВІЛЬНА СИСТЕМА УкрСЕПРО

ДОДАТОК

до сертифіката відповідності

№ UA.11.003.05647-23

«27» січня 2023

Назва виробу	Код за УКТЗЕД	Потужності виробництва та їх адреса
13. Шасі (возик) Best Friend Pro* * Шасі (возик) Бест Френд Про	~//~	Компанія «Artsana S.p.A.», (адреса: Via Saldarini Cattelli, 1, 22070 Grandate (Como), Італія. («Артсана С.п.А.», вул. Сальдаріні Кателлі, 1, 22070 Грандате (Комо), Італія.) на виробничих площах підприємств «Guangdong Road Mate Group Co., Ltd.», адреса; №1, Qingfeng Road, Henglan Town, Zhongshan City, Guangdong Province 528478, China. («Гуандун Роад Мейт Груп Ко., Лтд.», №1, Цінгфен Роад, Хенглан Тоун, Чжуншань Сіті, Гуандун Провінс 528478, Китай.)
14. Сидіння Best Friend Pro* * Сидіння Бест Френд Про	~//~	
15. Шасі (возик) Best Friend Plus* * Шасі (возик) Бест Френд Плюс	~//~	
16. Сидіння Best Friend Plus* * Сидіння Бест Френд Плюс	~//~	
17. Коляска Lite Way 3 Stroller* * Коляска Лайт Вей 3 прогулянкова	~//~	
18. Коляска Lite Way 3 Top Stroller* * Коляска Лайт Вей 3 Топ прогулянкова	~//~	
19. Коляска Lite Way 3 Special Edition Stroller* * Коляска Лайт Вей 3 Спецл Едішн прогулянкова	~//~	
20. Коляска Lite Way 4 Stroller* * Коляска Лайт Вей 4 прогулянкова	~//~	
21. Коляска Ohlala Twin Stroller* * Коляска Олала Твін прогулянкова	~//~	
22. Коляска Multiride Stroller* * Коляска Мультірайд прогулянкова	~//~	
23. Коляска Trolley Stroller* * Коляска Тролеймі прогулянкова	~//~	
24. Коляска Best Friend Light* * Коляска Бест Френд Лайт	~//~	
25. Коляска Best Friend Comfort* * Коляска Бест Френд Комфорт	~//~	
26. Коляска для коляски Duo Kwik.One* * Коляска для коляски Дуо Квік.Ван	~//~	

Всього 26 позицій

Заступник керівника органу з сертифікації

Deputy director of Conformity Assessment Body

Керівник або уповноважена особа ОС / Head or Authorized person

М.П. / L.S.

В.Д. Ример

підпис / signature

ініціали, прізвище / initials, surname

Чинність сертифіката можна перевірити в реєстрі Системи УкрСЕПРО
на сайті www.ukrsm.kiev.ua / Validity of the certificate can be checked in
the register of the UkrSEPRO System at website www.ukrsm.kiev.ua



**ДЕРЖАВНА СЛУЖБА УКРАЇНИ З ПИТАНЬ
БЕЗПЕЧНОСТІ ХАРЧОВИХ ПРОДУКТІВ ТА ЗАХИСТУ СПОЖИВАЧІВ**

вул. Б. Грінченка, 1, м. Київ, 01001, тел. 279-12-70, 279-75-58, факс 279-48-83,
e-mail: info@dpss.gov.ua

ЗАТВЕРДЖУЮ

Голова Держпродспоживслужби
Магалецька В.В.

(прізвище, ім'я по батькові)

(підпис)

М.П.

ВИСНОВОК

державної санітарно-епідеміологічної експертизи

від "12" 04 2021 року

№ 12.2-18-3/7410

Об'єкт експертизи: Коляски дитячі та аксесуари до них торговельної марки Chicco®, згідно з додатком до Висновку.

виготовлений у відповідності із законодавством країни-виробника

Код за УКТЗЕД 8715

Сфера застосування та реалізації об'єкта експертизи Ввезення; оптово-роздрібна торгівля, реалізація населенню.

Країна-виробник Компанія «Artsana S.p.A.», Via Saldarini Catelli, 1, 22070 Grandate (Como), Italy; Tel. (031) 382111, Fax. (031)382400. («Артсана С.п.А.», вул.Сальдаріні Кателлі, 1, 22070 Грандате (Комо), Італія; Тел. (031) 382111, Факс. (031) 382400). Виробничі потужності розташовані в країнах згідно з додатком.

(адреса, місцезнаходження, телефон, факс, E-mail, веб-сайт)

Заявник експертизи Компанія «Artsana S.p.A.», Via Saldarini Catelli, 1, 22070 Grandate (Como), Italy; Tel. (031) 382111, Fax. (031)382400. («Артсана С.п.А.», вул.Сальдаріні Кателлі, 1, 22070 Грандате (Комо), Італія; Тел. (031) 382111, Факс. (031) 382400).

(адреса, місцезнаходження, телефон, факс, E-mail, веб-сайт)

Дані про контракт на постачання об'єкта в Україну контракт додається до супроводжуючої вантаж документації.

Об'єкт експертизи відповідає встановленим медичним критеріям безпеки/показникам: Конструкція колясок дитячих та аксесуарів передбачають заходи безпечного перебування в них дітей; розміри, склад матеріалів, кольорова гама зразків відповідають гігієнічним вимогам, враховують морфофункціональні особливості організму дітей новонароджених та ясельного віку. Запах зразків та запах водної витяжки із зразків не перевищує 1 балу.

Встановлено високий ступінь зв'язку барвників з основою матеріалів, стійкість захисно-декоративного покриття до дії слини, поту, вологої обробки. Не виявлено подразнюючої дії водних витягів із наданих зразків на шкіру людини. Рівні міграції шкідливих речовин у модельне середовище не більше (ДКМ): формальдегіду – не більше 0,1 мг/дм³, ε-капролактаму – не більше 0,5 мг/дм³, свинцю – не більше 0,03 мг/дм³, кадмію – не більше 0,001 мг/дм³ (ДСанПіН № 5.5.6.012-98 «Державні санітарні правила і норми безпеки іграшок та ігор для здоров'я дітей»; ДСанПіН «Матеріали та вироби текстильні, шкіряні і хутрові. Основні гігієнічні вимоги». Затверджено Наказом МОЗ України від 29.12.2012р. № 1138, зареєстрованим в Міністерстві юстиції України 09.01.2013 р. за № 86/22618).

Необхідними умовами використання/застосування, зберігання, транспортування, утилізації, знищення є: зберігання та транспортування в упаковці.

За результатами державної санітарно-епідеміологічної експертизи Коляски дитячі та аксесуари до них торговельної марки Chicco[®], за наданим заявником зразком, відповідають вимогам діючого санітарного законодавства України і за умови дотримання вимог цього висновку можуть бути використані в заявленій сфері застосування.

Термін придатності -

Інформація щодо етикетки, інструкції, правил тощо згідно рекомендацій виробника

Висновок дійсний на п'ять років

Відповідальність за дотримання вимог цього висновку несе заявник.

Показники безпеки, які підлягають контролю на кордоні: підлягає документальному контролю.

Показники безпеки, які підлягають контролю при митному оформленні: Підлягає державному контролю, який здійснюється посадовою особою контролюючого органу в зонах митного контролю на митній території України.

Поточний державний санітарно-епідеміологічний нагляд здійснюється згідно з вимогами цього висновку.

Комісія з питань державної санітарно-епідеміологічної експертизи ДУ «Інститут громадського здоров'я імені О.М. Марзєєва» НАМН України

02094, м. Київ, вул. Попудренка, 50,
тел. (044) 292-13-97

Протокол експертизи

№ 426 від 01.04.2021 року

Голова експертної комісії



Додаток до висновку державної санітарно-епідеміологічної експертизи

№ 12.2-18-3/ 7410

від 12.04.2021 р.

Коляски дитячі та аксесуари до них торговельної марки Chicco®,
виробник компанія «Artsana S.p.A.», код за УКТЗЕД 8715

№ п/п	Назва виробу	Код УКТЗЕД	Потужності виробництва та їх адреса
1.	Коляска 3 в 1 Trio Alysia I-Size*, в асортименті * Коляска 3 в 1 Тріо Алісія Ай-Сайз, в асортименті	8715	“Artsana S.p.A.”, Via Saldarini Catelli, 1, 22070 Grandate (Como), Italy. (“Артсана С.п.А.”, вул.Сальдаріні Кателлі, 1, 22070 Грандате (Комо), Італія) “Artsana Romania”, Allea SF.Gheorghe №2, 710010 Botosani, Romania. (“Артсана-Романія”, Аллея СФ. Георги №2, 710010 Ботошані, Румунія) “Cabena Asia Pacific Ltd.”, 8-9/F Tal Building, 49 Austin Road, Kowloon, Hong Kong, China. (“Кабен Азія Пасіфік Лтд.”, 9/Ф Тал Білдинг, 49 Оустін Род, Коулун, Гонконг, Китай) “Lerado (Zhongshan) Industrial Co., Ltd.”, №28, Kuixing Road, Dongsheng Town, Zhongshan City, Guangdong Province 528414, China. “Лерато (Чжуншань) Індустріал Ко., Лтд.”, №28 Куйсін Род, Дуншен Тоун, Чжуншань Сіті, Гуандун Провінс 528414, Китай) “Guangdong Road Mate Group Co.,Ltd”, No.1 Qingfeng Road, Henglan Town, Zhongshan City, Guangdong Province 528478, China. (“Гуандун Род Мейт Груп Ко., Лтд.”, №1, Цінгфен Род, Хенглан Тоун, Чжуншань Сіті, Гуандун Провінс 528478, Китай) “China Bambino Prezioso Co., Ltd.”, Yinhe Industrial Zone, Qingxi Town, Dongguan City, Guangdong Province, China. (“Чайна Бамбіно Презіосо Ко., Лтд.”, Інхе Індустріал Зон, Цінсі Тоун, Дунгуань Сіті, Гуандун Провінс, Китай) “Goodbaby Child Products Co., Ltd”, №28, Lufeng East Road, Lujia
2.	Коляска 2 в 1 Duo Alysia I-Size*, в асортименті * Коляска 2 в 1 Дуо Алісія Ай-Сайз, в асортименті		
3.	Коляска Alysia I-Size Stroller*, в асортименті * Коляска Алісія Ай-Сайз прогулянкова, в асортименті		
4.	Коляска Best Friend Plus Stoller*, в асортименті * Коляска Бест Френд Плюс прогулянкова, в асортименті		
5.	Коляска 2 в 1 Duo Best Friend Plus*, в асортименті * Коляска 2 в 1 Дуо Бест Френд Плюс, в асортименті		
6.	Коляска 3 в 1 Trio Best Friend Plus*, в асортименті * Коляска 3 в 1 Тріо Бест Френд Плюс, в асортименті		
7.	Коляска Best Friend Pro Stroller*, в асортименті * Коляска Бест Френд Про прогулянкова, в асортименті		
8.	Коляска 2 в 1 Duo Best Friend Pro*, в асортименті * Коляска 2 в 1 Дуо Бест Френд Про, в асортименті		
9.	Коляска 3 в 1 Trio Best Friend Pro*, в асортименті * Коляска 3 в 1 Тріо Бест Френд Про, в асортименті		
10.	Коляска Goody Plus Stroller*, в асортименті * Коляска Гуді Плюс прогулянкова, в асортименті		
11.	Коляска Ohlala 3 Stroller*, в асортименті * Коляска Олала 3 прогулянкова, в асортименті		
12.	Коляска WE Stroller*, в асортименті * Коляска ВІ прогулянкова, в асортименті		
13.	Колиска Best Friend Light*, в асортименті * Колиска Бест Френд Лайт, в асортименті		
14.	Колиска Best Friend Comfort*, в асортименті * Колиска Бест Френд Комфорт, в асортименті		
15.	Колиска Alysia*, в асортименті * Колиска Алісія, в асортименті		
16.	Адаптер для прогулянкової коляски We*, в асортименті * Адаптер для прогулянкової коляски ВІ, в асортименті		
17.	Адаптер для прогулянкової коляски Goody Plus*, в асортименті * Адаптер для прогулянкової коляски Гуді Плюс, в асортименті		
18.	Набір складових для коляски 3 в 1 Trio Alysia I-Size*, в асортименті * Набір складових для коляски 3 в 1 Тріо Алісія Ай-Сайз, в асортименті		
19.	Набір текстилю для коляски 3 в 1 Trio Alysia I-Size*, в асортименті * Набір текстилю для коляски 3 в 1 Тріо Алісія Ай-Сайз, в асортименті		
20.	Кошик для аксесуарів до коляски 3 в 1 Trio Alysia I-Size*, в асортименті * Кошик для аксесуарів до коляски 3 в 1 Тріо Алісія Ай-Сайз, в асортименті		
21.	Дошовик для коляски 3 в 1 Trio Alysia I-Size*, в асортименті * Дошовик для коляски 3 в 1 Тріо Алісія Ай-Сайз, в асортименті		
22.	Набір складових для коляски 3 в 1 Trio Best Friend Plus*, в асортименті * Набір складових для коляски 3 в 1 Тріо Бест Френд Плюс, в асортименті		

23.	Набір текстилю для коляски 3 в 1 Trio Best Friend Plus*, в асортименті * Набір текстилю для коляски 3 в 1 Тріо Бест Френд Плюс, в асортименті	Town, Kunshan City, Jiangsu Province, China. ("Гудбєбі Чайлд Продактс Ко., Лтд.", №28, Люфєнг Іст Роад, Луцзя Тоун, Куншань Сіті, Цзянсу Провінс, Китай)
24.	Кошик для аксєсуарів до коляски 3 в 1 Trio Best Friend Plus*, в асортименті * Кошик для аксєсуарів до коляски 3 в 1 Тріо Бест Френд Плюс, в асортименті	
25.	Дошовик для коляски 3 в 1 Trio Best Friend Plus*, в асортименті * Дошовик для коляски 3 в 1 Тріо Бест Френд Плюс, в асортименті	
26.	Набір складових для коляски 3 в 1 Trio Best Friend Pro*, в асортименті * Набір складових для коляски 3 в 1 Тріо Бест Френд Про, в асортименті	
27.	Набір текстилю для коляски 3 в 1 Trio Best Friend Pro*, в асортименті * Набір текстилю для коляски 3 в 1 Тріо Бест Френд Про, в асортименті	
28.	Кошик для аксєсуарів до коляски 3 в 1 Trio Best Friend Pro*, в асортименті * Кошик для аксєсуарів до коляски 3 в 1 Тріо Бест Френд Про, в асортименті	
29.	Дошовик для коляски 3 в 1 Trio Best Friend Pro*, в асортименті * Дошовик для коляски 3 в 1 Тріо Бест Френд Про, в асортименті	
30.	Набір складових для коляски Goody Plus Stroller*, в асортименті * Набір складових для коляски Гуді Плюс прогулянка, в асортименті	
31.	Набір текстилю для коляски Goody Plus Stroller*, в асортименті * Набір текстилю для коляски Гуді Плюс прогулянка, в асортименті	
32.	Кошик для аксєсуарів до коляски Goody Plus Stroller*, в асортименті * Кошик для аксєсуарів до коляски Гуді Плюс прогулянка, в асортименті	
33.	Дошовик для коляски Goody Plus Stroller*, в асортименті * Дошовик для коляски Гуді Плюс прогулянка, в асортименті	
34.	Набір складових для коляски Ohlala 3 Stroller*, в асортименті * Набір складових для коляски Олала 3 прогулянка, в асортименті	
35.	Набір текстилю для коляски Ohlala 3 Stroller*, в асортименті * Набір текстилю для коляски Олала 3 прогулянка, в асортименті	
36.	Кошик для аксєсуарів до коляски Ohlala 3 Stroller*, в асортименті * Кошик для аксєсуарів до коляски Олала 3 прогулянка, в асортименті	
37.	Дошовик для коляски Ohlala 3 Stroller*, в асортименті * Дошовик для коляски Олала 3 прогулянка, в асортименті	
38.	Набір складових для коляски WE Stroller*, в асортименті * Набір складових для коляски ВІ прогулянка, в асортименті	
39.	Набір текстилю для коляски WE Stroller*, в асортименті * Набір текстилю для коляски ВІ прогулянка, в асортименті	
40.	Кошик для аксєсуарів до коляски WE Stroller*, в асортименті * Кошик для аксєсуарів до коляски ВІ прогулянка, в асортименті	
41.	Дошовик для коляски WE Stroller*, в асортименті * Дошовик для коляски ВІ прогулянка, в асортименті	
42.	Набір текстилю для коліски Best Friend Light*, в асортименті * Набір текстилю для коліски Бест Френд Лайт, в асортименті	

43.	Дошовик для колиски Best Friend Light*, в асортименті * Дошовик для колиски Бест Френд Лайт, в асортименті		
44.	Набір текстилю для колиски Best Friend Comfort*, в асортименті * Набір текстилю для колиски Бест Френд Комфорт, в асортименті		
45.	Дошовик для колиски Best Friend Comfort*, в асортименті * Дошовик для колиски Бест Френд Комфорт, в асортименті		
46.	Набір текстилю для колиски Alysia*, в асортименті * Набір текстилю для колиски Алісія, в асортименті		
47.	Дошовик для колиски Alysia*, в асортименті * Дошовик для колиски Алісія, в асортименті		

Голова експертної комісії

Н.С. Полька

